



Opbergbox

NL/BE - Handleiding - Opbergbox

EN - User manual - Storage box

FR/BE - Manuel d'utilisation - Boîte de rangement

DE - Benutzerhandbuch - Aufbewahrungsbox

LG1001453 / LG1001454

Scan voor online handleiding
Scan for online user manual
Recherche d'un manuel en ligne
Scannen für Online-Handbuch



NL – Handleiding

Voorwoord

Over dit document

Deze handleiding bevat alle informatie voor correct, efficiënt en veilig gebruik van het product. Zorg ervoor dat je de instructies in deze handleiding volledig gelezen en begrepen hebt voordat je het product installeert of gebruikt. Gebruik het product alleen zoals beschreven en alleen voor de genoemde doeleinden. Bewaar deze handleiding voor toekomstig gebruik.

Over ons

Voel je thuis en geniet van optimaal comfort met **LifeGoods**. Ontdek een ruim assortiment kwalitatieve en betaalbare producten voor in en om het huis.

Van alledaagse huishoudproducten tot stijlvolle en functionele woonartikelen, bij LifeGoods vind je alles wat je nodig hebt. Of het nu gaat om stevige partytenten, elegante tuinstoelen, sportieve SUPboards of ergonomische bureaustoelen voor je (thuis)werkplek: wij bieden oplossingen die jouw huis tot een thuis maken.

Kwaliteit, functionaliteit, gebruiksgemak en een stijlvolle vormgeving staan bij ons centraal. Zo voel jij je helemaal comfortabel en thuis, waar je ook bent. Met LifeGoods creëer je een thuis vol comfort en plezier, binnen én buiten.

Bekijk onze producten op www.lifegoods.nl.



Inhoudsopgave

1. Veiligheid	5
2. Introductie	7
2.1 Beoogd gebruik	7
2.2 Productoverzicht	8
2.3 Productspecificaties	8
2.4 Inhoud verpakking	8
3. Instructies voor montage	10
4. Onderhoud en reiniging	17
5. Opslag	17
6. Weggoaien en recyclen	17
6.1 Weggoaien	17
7. Service en garantie	18
7.1 Voorwaarden van de garantie	18
7.2 Garantietermijn	18
7.3 Niet gedekt onder de garantie	19
7.4 Aanspraak maken op de garantie	19
8. Disclaimer	19

1. Veiligheid



WAARSCHUWING!

Let erop dat het verpakkingsmateriaal niet in handen komt van kinderen. Zij kunnen erin stikken!



Lees voor gebruik de handleiding en de veiligheidsinformatie zorgvuldig door. Volg de instructies op en bewaar de handleiding voor de toekomst. De verkoper is niet verantwoordelijk voor het niet opvolgen van de veiligheidsinformatie over het gebruik en de omgang met het product of schade aan eigendommen of persoonlijk letsel.



GEVAAR

Deze categorie bevat waarschuwingen voor situaties die ernstige verwondingen, schade of de dood kunnen veroorzaken als ze niet worden vermeden.

- Ga niet op het product staan. Dit kan leiden tot ernstige verwondingen door valgevaar en beschadiging van het product.
- Ga niet op het product zitten. Dit kan leiden tot ernstige verwondingen door valgevaar en beschadiging van het product.
- Plaats geen brandbare of ontvlambare stoffen in het product. Dit kan leiden tot brand- en explosiegevaar.
- Het product is niet geschikt voor het opslaan van gasflessen. Het opslaan van gasflessen in het product kan leiden tot brand- en explosiegevaar.
- Blus brandend polypropyleen nooit met water. Dit kan leiden tot hevige branduitbreiding en ernstig letsel.





WAARSCHUWING

Deze categorie bevat waarschuwingen voor situaties die verwondingen of schade kunnen veroorzaken als ze niet worden vermeden.

- Wees voorzichtig met scherpe randen tijdens de montage van het product om snijwonden te voorkomen.
- Monteer het product niet bij stormachtig of zeer koud weer. Slechte weersomstandigheden vergroten het risico op ongelukken en beschadiging.
- Controleer regelmatig of het product stabiel en waterpas staat om schade en instabiliteit te voorkomen.
- Houd kinderen uit de buurt van het product tijdens montage en gebruik.
- Verminder de blootstelling van het product aan wind, vooral van het deksel, en houd het deksel gesloten en vergrendeld wanneer het product niet in gebruik is. Dit voorkomt windschade en ongewenste toegang.
- Plaats geen overmatige belasting op het deksel of het product. Raadpleeg de handleiding voor het maximale draaggewicht van het product.
- Plaats geen zware voorwerpen tegen de panelen van het product, omdat dit kleine vervormingen kan veroorzaken.
- Draag altijd een veiligheidsbril bij het gebruik van elektrisch gereedschap. Onjuist gebruik kan leiden tot verwondingen.





PAS OP

Deze categorie bevat waarschuwingen waar extra op gelet moet worden om situaties te voorkomen die kleine verwondingen of schade kunnen veroorzaken.

- Houd het deksel van het product vrij van bladeren en andere ophopingen om het product in goede conditie te houden.
- Open en sluit het deksel van het product voorzichtig om slijtage en kleine beschadigingen van het kliksysteem te voorkomen.
- Hoewel het product bestand is tegen weersinvloeden, kan langdurige blootstelling aan zonlicht en regen de levensduur van het product verkorten.
- Zorg ervoor dat het product niet volledig luchtdicht afgesloten is om vochtophoping en daarmee schimmelvorming te voorkomen.

2. Introductie

Bedankt dat je hebt gekozen voor een LifeGoods product! Volg altijd de veiligheidsvoorschriften voor veilig gebruik.

2.1 Beoogd gebruik

De opbergbox is ontworpen voor het veilig opbergen en beschermen van uiteenlopende spullen, zoals speelgoed, gereedschap en seizoensartikelen. De box is geschikt voor gebruik binnen- en buitenshuis, bijvoorbeeld in de tuin, schuur of berging. Dankzij de verschillende beschikbare formaten biedt de opbergbox een praktische oplossing voor zowel tijdelijke als langdurige opbergbehoeften.

De verkoper is vrijgesteld van aansprakelijkheid voor enig letsel of schade veroorzaakt door het gebruik van het product buiten het beoogde gebruik ervan. Elke wijziging van het product kan gevolgen hebben voor je veiligheid en garantie.

2.2 Productoverzicht

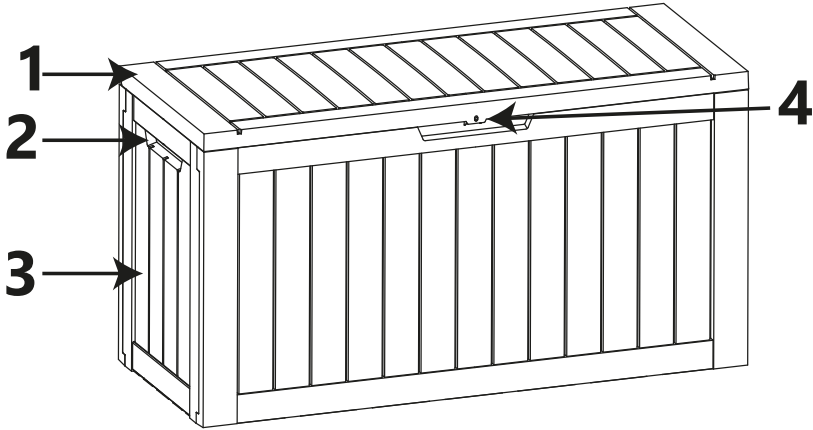

1. Deksel

2. Greepuitsparing

3. Basis

4. Hangslotopening









2.3 Productspecificaties

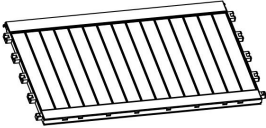
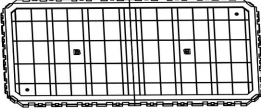

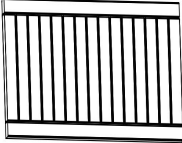

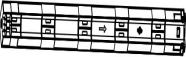

Afmetingen	146,5 x 81,5 x 85,6 cm
Gewicht	26,3 kg
Max. inhoud	870 l
UV-bestendigheid	≤ 1000 uur

2.4 Inhoud verpakking

Controleer of de inhoud van het pakket overeenkomt met de lijst in de handleiding. Licht de verkoper in als er onderdelen ontbreken. Lijkt het product beschadigd, dien dan onmiddellijk een klacht in bij de vervoerder en geef de verkoper een gedetailleerde beschrijving van de schade. Bewaar de beschadigde onderdelen en verpakking om je melding te onderbouwen.

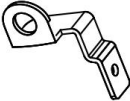
- 1x Opbergbox
- 1x Handleiding
- Montageonderdelen:

Afbeelding	Onderdeel	Aanduiding	Aantal
	Voor- en achterpaneel	A	2
	Bodempaneel	B	1
	Zijpaneel	C	2
	Deksel	J	1
	Scharnier	E	1
	Verbindingsstuk	G	4
	Hoekbeugel	G2	4
	Dekselscharnier	H1	2
	Vergrendelingsbeugel	I	1

Afbeelding	Onderdeel	Aanduiding	Aantal
	Afdekdopje	Q	2
	Bevestigingsplaat	T	1
	Beugel	V	1
	M4x16 mm schroef	-	30(+2)
	Stabilisatiestang 1370x30x15	-	2
	Stabilisatiestang deksel 1460x20x25	-	1

3. Instructies voor montage



LET OP!

Zodra het product volledig is gemonteerd, kan het niet meer uit elkaar worden gehaald. Volg daarom elke stap in deze handleiding nauwkeurig op.

- Verzamel en organiseer alle benodigde onderdelen vóór de montage.
- Neem contact op met onze klantenservice als er onderdelen ontbreken of als je problemen ondervindt.
- Sommige onderdelen kunnen scherpe randen hebben. Draag indien nodig beschermende handschoenen.

1. Leg het bodempaneel (B) met de letter naar boven op een vlakke ondergrond.
2. Druk de afdekdopjes (Q) in de hoeken om het paneel uit te lijnen en te beschermen tijdens de montage.

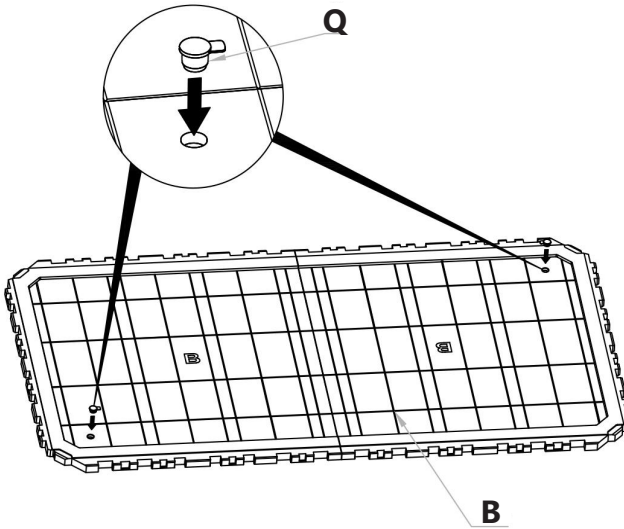

3. Plaats het bodempaneel (B) tussen de voor- en achterpanelen (A).
4. Zorg dat de uitsparingen van de panelen goed aansluiten op de vergrendelingen van het bodempaneel.
5. Druk de panelen stevig naar beneden totdat ze vastklikken.

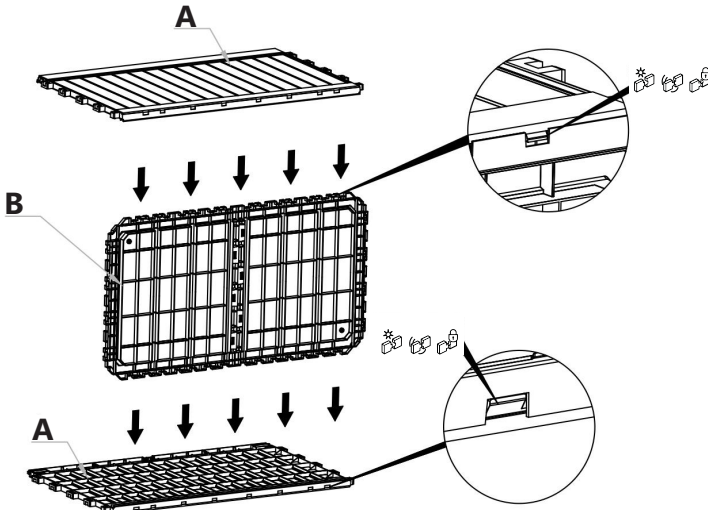

6. Bevestig een verbindingstuk (G) boven en onder het zijpaneel (C).
 - Zorg dat de pijlen op het verbindingstuk en paneel dezelfde kant op wijzen.
7. Druk stevig aan tot het vastklikt en herhaal dit voor het tweede zijpaneel.

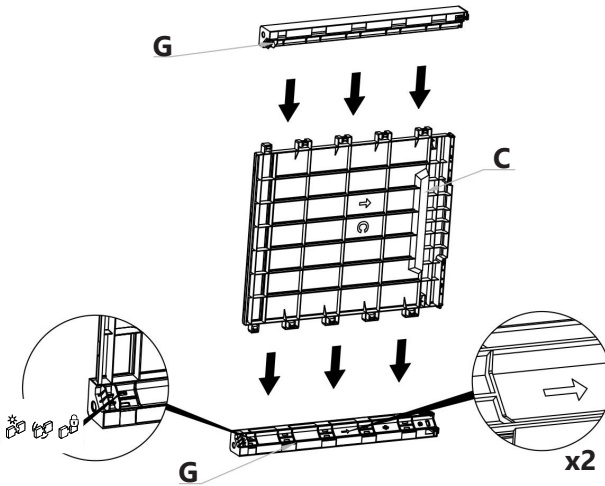

8. Bevestig het zijpaneel (C) aan het bodempaneel (B) en de voor- en achterpanelen (A).
9. Zorg dat de verbindingstukken goed in de panelen klikken en druk stevig aan tot alles vastzit.

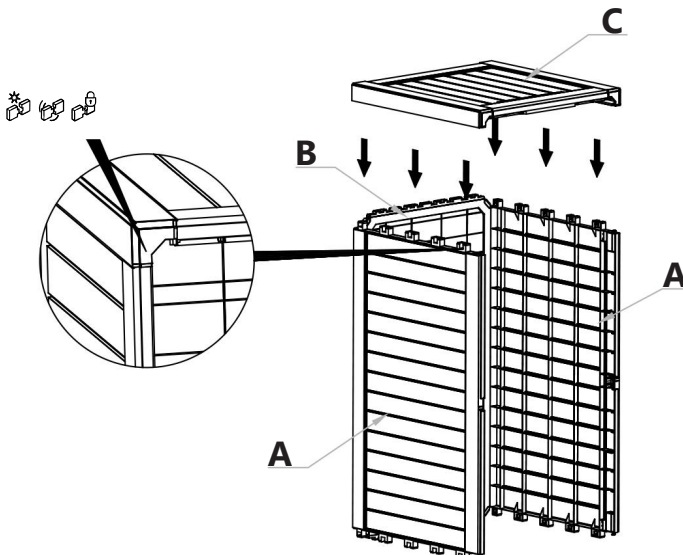

10. Bevestig het tweede zijpaneel (C) aan de andere kant van het bodempaneel (B) en de voor- en achterpanelen (A).
11. Druk stevig aan tot alles vastzit.

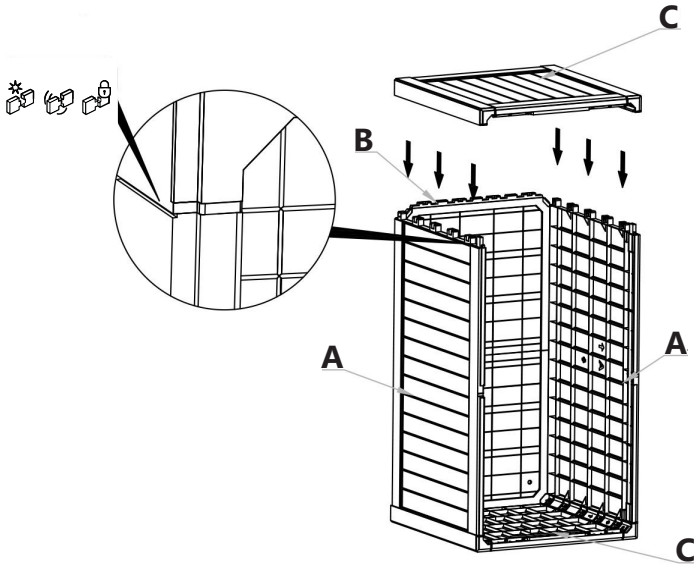

12. Schuif de vergrendelingsbeugel (I) in de bovenkant van het voorpaneel (A) en bevestig deze met één schroef.
13. Plaats de bevestigingsplaat (T) rechts van de vergrendelingsbeugel en bevestig deze met twee schroeven.

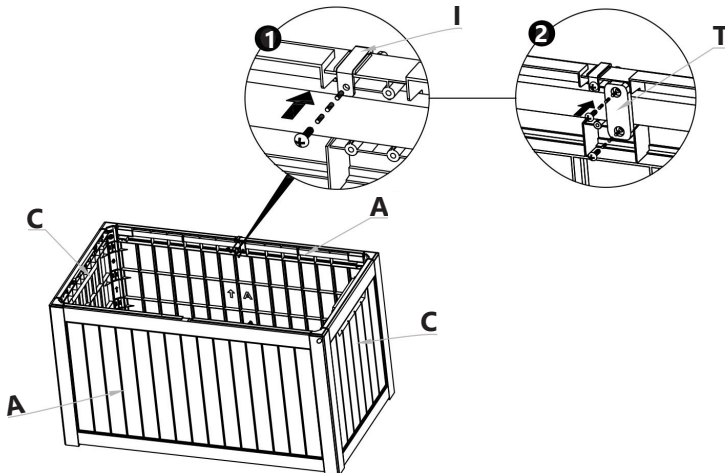

14. Plaats de hoekbeugels (G2) in de bovenhoeken waar de zijpanelen aansluiten op de voor- en achterpanelen.
15. Zet elke beugel vast met twee schroeven. Herhaal dit voor alle vier de hoeken.

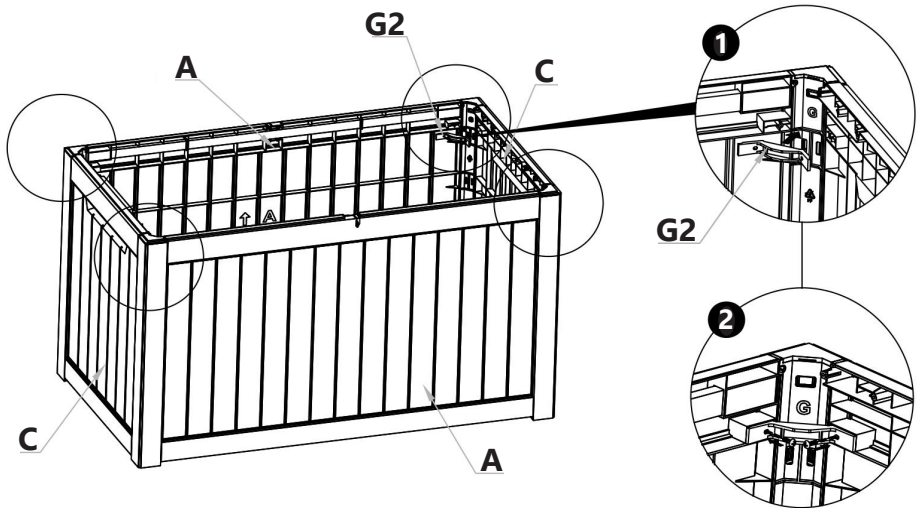

16. Schuif het scharnier (E) zijwaarts in de sleuf van het deksel (J), aan de kant met het pijltje. Druk het stevig naar beneden totdat het vastklikt.
17. Bevestig de beugel (V) met één schroef in het midden van de tegenoverliggende kant.

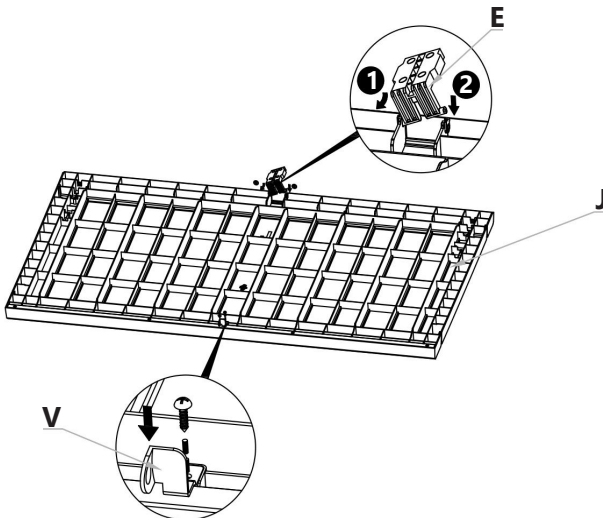

18. Bevestig de korte zijde van elk dekselscharnier (H1) met twee schroeven aan de binnenkant van het deksel (J).

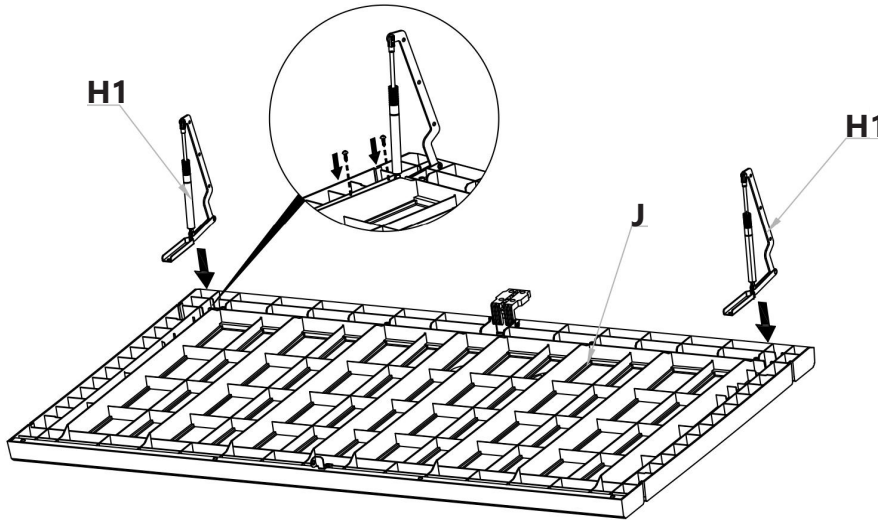

19. Bevestig de lange zijde van de dekselscharnieren (H1) met drie schroeven per scharnier aan de zijpanelen (C).

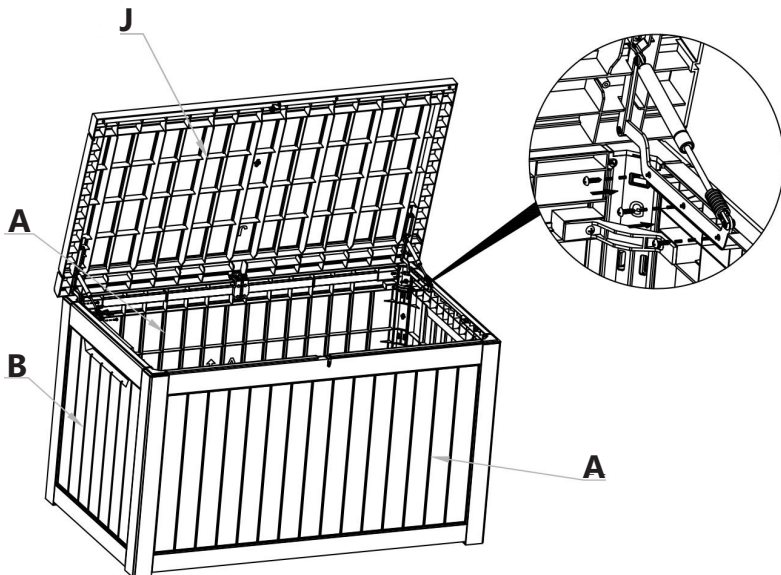

20. Plaats het scharnier (E), dat eerder aan het deksel (J) is bevestigd, om de stabilisatiestang van het achterpaneel (A).
21. Zet het vast met vier schroeven en controleer of het deksel goed opent en sluit.

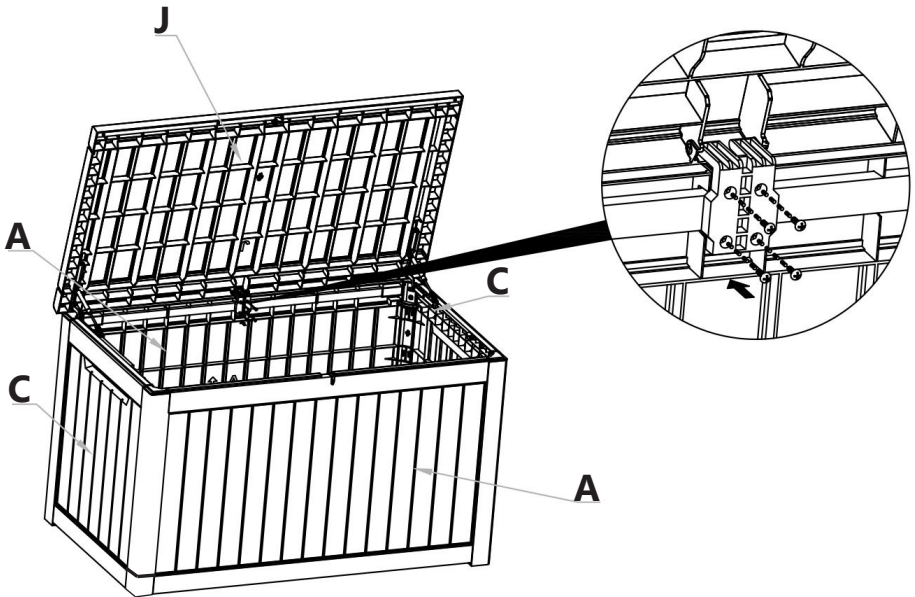

22. Haal de afdekdopjes (Q) uit de hoeken van het bodempaneel (B).

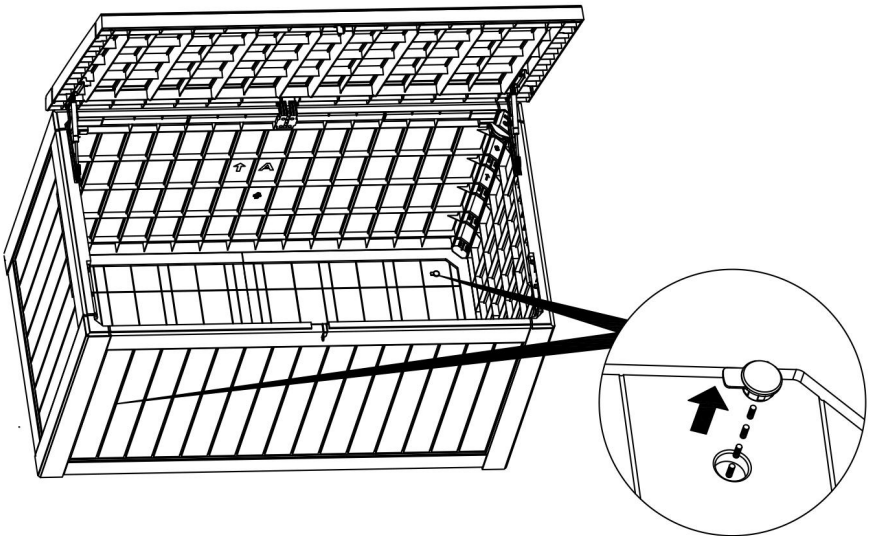

23. Sluit het deksel en controleer of de opbergbox stabiel en goed gemonteerd is.
24. Het product is nu klaar voor gebruik.

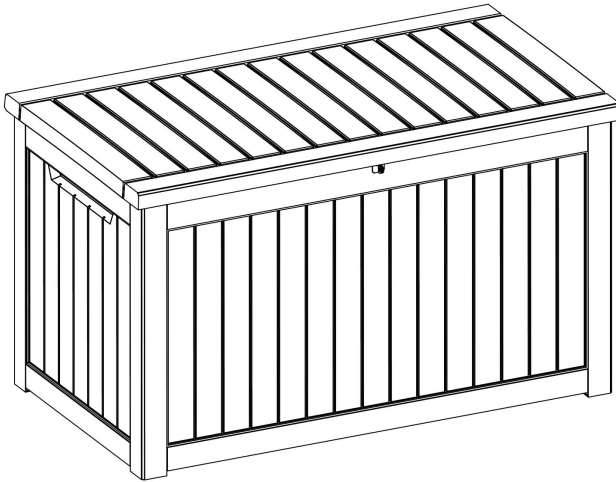

4. Onderhoud en reiniging

Reinig het product met een licht vochtige, schone doek en maak hem goed droog. Gebruik geen schurende of agressieve schoonmaakmiddelen.

5. Opslag

Bewaar het product op een droge, schone plek. Bewaar het product niet in extreem hoge of lage temperaturen.

6. Weggoien en recyclen

Denk aan het milieu en lever een bijdrage aan een schonere leefomgeving! Je kunt bij je gemeente terecht voor alle informatie over de mogelijkheden voor het afvoeren van afgedankte producten.

6.1 Weggoien



Gooi het product aan het einde van zijn levensduur niet weg met het normale huisvuil, maar lever hem in op een door de overheid aangewezen inzamelpunt om het te laten recyclen.



Voer de verpakking en de accessoires af conform de milieuvoorschriften die gelden in jouw gemeente. Let op de symbolen op de verschillende verpakkingsmaterialen en voer ze – indien nodig – gescheiden af. De verpakkingsmaterialen zijn voorzien van letters en cijfers: 1-7: plastic, 20-22: papier en karton, 80-98 composietmaterialen.



Scheid afval in glas, papier en plastic voor recycling met Tri sélectif. Verminder stortplaatsafval en behoud natuurlijke hulpbronnen. Draag bij aan duurzaamheid door bewust te scheiden.

7. Service en garantie

Als je service nodig hebt of een vraag hebt over je product, neem dan contact op met onze klantenservice via service@lifegoods.nl.

Je krijgt 2 jaar garantie op dit product vanaf de datum waarop je het hebt gekocht. Als het product kapot gaat, heb je altijd recht op wettelijke bescherming via de verkoper. Deze garantie verandert niets aan die wettelijke rechten.

7.1 Voorwaarden van de garantie

De garantie gaat in op de dag dat je het product hebt gekocht. Bewaar daarom goed het originele aankoopbewijs of de e-mailbevestiging – dit is je bewijs van aankoop. Als het product binnen twee jaar na aankoop stukgaat door een materiaal- of fabricagefout, repareren of vervangen wij het product gratis. Hiervoor moet je:

- Contact opnemen met onze klantenservice via service@lifegoods.nl.
- Een kopie van het aankoopbewijs meesturen.
- Kort opschrijven wat het probleem is en wanneer het is ontstaan.

Als het defect onder de garantie valt, krijg je het gerepareerde of een nieuw product terug. De garantieperiode wordt daardoor niet verlengd of opnieuw gestart.

7.2 Garantietermijn

De garantie duurt 2 jaar. Deze periode wordt niet verlengd als je product is gerepareerd of vervangen. Zitten er bij het uitpakken al beschadigingen of gebreken aan het product? Meld dit dan meteen bij onze klantenservice. Reparatie of vervanging buiten de garantieperiode zijn niet gratis.

7.3 Niet gedekt onder de garantie

Het product is zorgvuldig gemaakt en getest. De garantie geldt alleen voor fouten in het materiaal of de productie. De volgende dingen vallen niet onder de garantie:

- Onderdelen die slijten door normaal gebruik.
- Breekbare onderdelen die beschadigd raken.
- Schade door verkeerd gebruik, onjuist onderhoud of als je het product hebt gebruikt op een manier die niet in de gebruiksaanwijzing staat.
- Gebruik voor zakelijke of commerciële doeleinden.
- Schade door misbruik, geweld of aanpassingen door anderen dan onze eigen serviceafdeling.

Lees de handleiding goed door en volg de aanwijzingen op.

7.4 Aanspraak maken op de garantie

Volg deze stappen voor een snelle afhandeling:

- Houd het aankoopbewijs, artikelnummer en EAN-code bij de hand.
- Je vindt het artikelnummer op het typeplaatje van het product, in de gebruiksaanwijzing (onderaan de titelpagina), of op een sticker aan de achterkant of onderkant van het apparaat.
- Neem bij problemen eerst contact met ons op via service@lifegoods.nl of via het contactformulier op www.lifegoods.nl.
- Na overleg met onze klantenservice kun je het product eventueel opsturen. Gebruik het retouradres dat je van ons krijgt op de retourlabel. Voeg een kopie van het aankoopbewijs toe en schrijf erbij wat het defect is en wanneer dit is ontstaan.

Belangrijk

- Verstuur het product alleen naar het opgegeven adres.
- Zorg voor een stevige verpakking.
- Gebruik geen expreszending, vrachtvervoer of speciale leveringsvormen.
- Stuur ook alle accessoires mee die bij aankoop geleverd zijn.

8. Disclaimer

Veranderingen onder voorbehoud; specificaties kunnen veranderen zonder opgaaf van redenen.

EN – Manual

Foreword

About this document

This manual contains all the information for correct, efficient and safe use of the product. Make sure you have fully read and understood the instructions in this manual before installing or using the product. Use the product only as described and only for the purposes specified. Keep this manual for future use.

About us

Feel at home and enjoy optimal comfort with **LifeGoods**. Discover a wide range of quality and affordable products for in and around the home.

From everyday household products to stylish and functional home goods, you'll find everything you need at LifeGoods. Whether it's sturdy party tents, elegant garden chairs, sporty SUP boards or ergonomic office chairs for your (home) workplace, we offer solutions that make your house a home.

Quality, functionality, ease of use and stylish design are our focus. This will make you feel completely comfortable and at home wherever you are. With LifeGoods, you create a home full of comfort and fun, inside and out.

Check out our products at www.lifegoods.nl.



Table of contents

1. Safety	22
2. Introduction	24
2.1 Intended use	24
2.2 Product overview	24
2.3 Product specifications	25
2.4 Package contents	25
3. Instructions for assembly	27
4. Maintenance and cleaning	34
5. Storage	34
6. Discarding and recycling	34
6.1 Discard	34
7. Service and warranty	35
7.1 Terms of the warranty	35
7.2 Warranty period	35
7.3 Not covered under warranty	35
7.4 Making a claim under the warranty	36
8. Disclaimer	36

1. Safety



WARNING!

Make sure that the packaging material does not get into the hands of children. They can choke on it!



Before use, read the manual and safety information carefully. Follow the instructions and save the manual for future reference. The seller is not responsible for failure to follow safety information on the use and handling of the product or damage to property or personal injury.



DANGER

This category contains warnings for situations that could cause serious injury, damage or death if not avoided.







- Do not step on the product. This can lead to serious injuries from falls and damage to the product.
- Do not sit on the product. This can lead to serious injuries from falls and damage to the product.
- Do not place flammable or combustible materials in the product. This can lead to fire and explosion hazards.
- The product is not suitable for storing gas cylinders. Storing gas cylinders in the product can lead to fire and explosion hazards.
- Never extinguish burning polypropylene with water. This can lead to severe fire spread and serious injury.





WARNING

This category contains warnings for situations that could cause injury or damage if not avoided.

- Be careful of sharp edges during product assembly to avoid cuts. 
- Do not mount the product in stormy or very cold weather. Poor weather conditions increase the risk of accidents and damage. 
- Periodically check that the product is stable and level to prevent damage and instability. 
- Keep children away from the product during assembly and use. 
- Reduce the product's exposure to wind, especially from the lid, and keep the lid closed and locked when the product is not in use. This prevents wind damage and unwanted entry.
- Do not place an excessive load on the cover or product. Refer to the manual for the maximum load weight of the product. 
- Do not place heavy objects against the panels of the product as this may cause small deformations. 
- Always wear safety glasses when using power tools. Improper use may result in injury.



CAUTION

This category contains warnings that need extra attention to avoid situations that could cause minor injuries or damage.

- Keep the lid of the product free of leaves and other accumulations to keep the product in good condition.
- Open and close the lid of the product carefully to prevent wear and minor damage to the snap system.

- Although the product is weather resistant, prolonged exposure to sunlight and rain may shorten the life of the product.
- Make sure the product is not sealed completely airtight to prevent moisture build-up and therefore mold.

2. Introduction

Thank you for choosing a LifeGoods product! Always follow safety precautions for safe use.

2.1 Intended use

The storage box is designed to safely store and protect a variety of items, such as toys, tools, and seasonal goods. The box is suitable for both indoor and outdoor use, for example in the garden, shed, or garage. Thanks to the different available sizes, the storage box offers a practical solution for both temporary and long-term storage needs.

The seller is released from liability for any injury or damage caused by the use of the product beyond its intended use. Any modification of the product may affect your safety and warranty.

2.2 Product overview

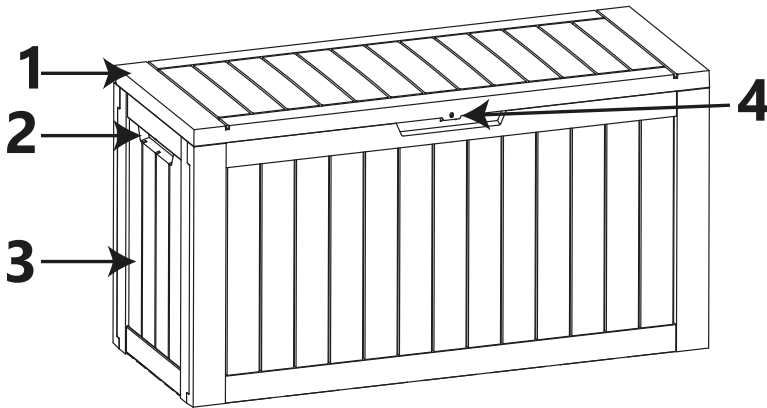

1. Lid

2. Grip recess

3. Base

4. Padlock opening

2.3 Product specifications

Dimensions	146.5 x 81.5 x 85.6 cm
Weight	26.3 kg
Maximum content	870 L
UV resistance	≤ 1000 hours

2.4 Package contents

Check that the package contents match the list in the manual. Notify the seller if parts are missing. If the product appears damaged, immediately file a complaint with the carrier and provide the seller with a detailed description of the damage. Keep the damaged parts and packaging to substantiate your report.

- 1x Storage box
- 1x Manual
- Mounting parts:

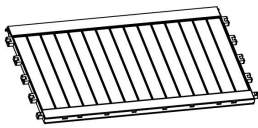
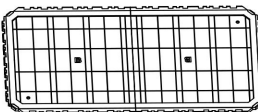
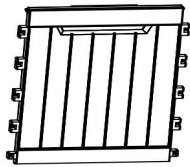
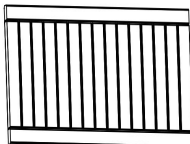

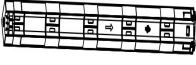









Image	Part	Indication	Quantity
	Front and rear panel	A	2
	Bottom panel	B	1
	Side panel	C	2
	Lid	J	1

Image	Part	Indication	Quantity
	Hinge	E	1
	Connector	G	4
	Corner bracket	G2	4
	Lid hinge	H1	2
	Locking bracket	I	1
	Cover cap	Q	2
	Mounting plate	T	1
	Bracket	V	1
	M4x16 mm screw	-	30(+2)
	Stabilization bar 1370x30x15	-	2
	Stabilization bar lid 1460x20x25	-	1

3. Instructions for assembly

! **ATTENTION!**

Once the product is fully assembled, it cannot be taken apart. Therefore, follow each step in this manual carefully.

- Gather and organize all necessary parts before assembly.
 - Please contact our customer service department if parts are missing or if you experience any problems.
 - Some parts may have sharp edges. Wear protective gloves if necessary.
1. Place the bottom panel (B) with the letter facing up on a flat surface.
 2. Press the cover caps (Q) into the corners to align and protect the panel during assembly.

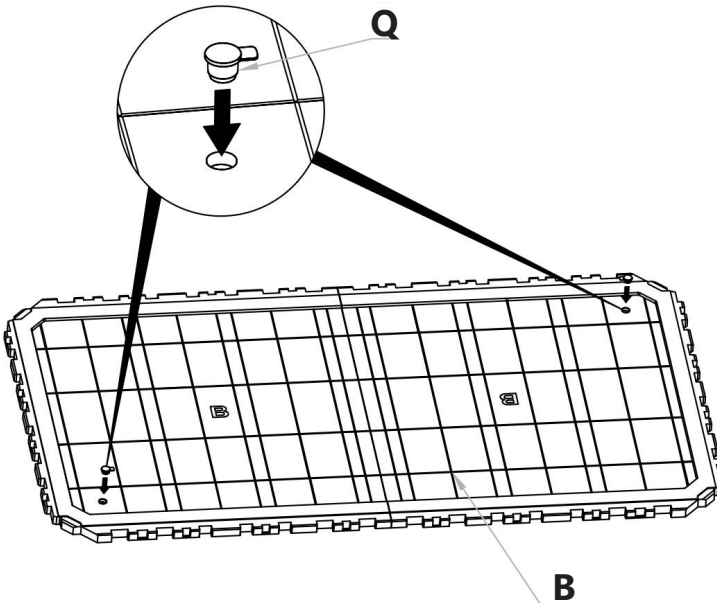

3. Place the bottom panel (B) between the front and rear panels (A).
4. Make sure that the cutouts of the panels properly align with the latches of the bottom panel.
5. Press the panels down firmly until they snap into place.

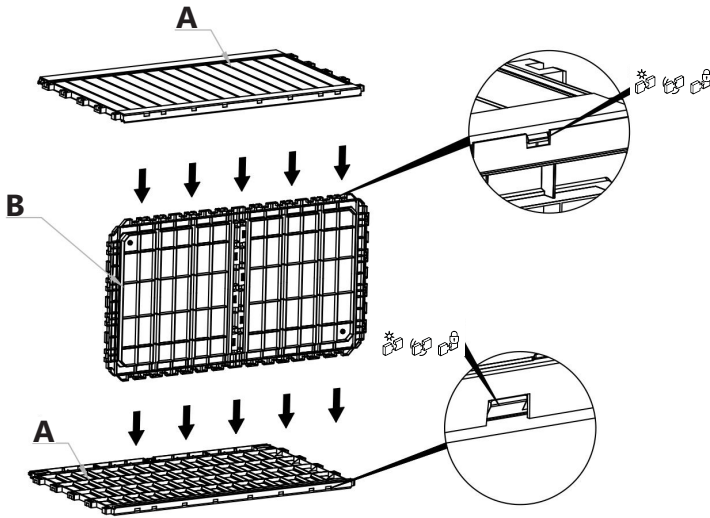

6. Attach a connector (G) above and below the side panel (C).
 - Make sure the arrows on the connector and panel point in the same direction.
7. Press firmly until it clicks into place and repeat for the second side panel.

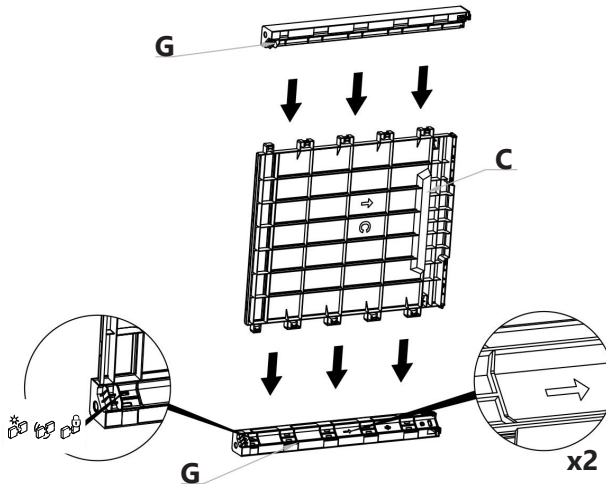

8. Attach the side panel (C) to the bottom panel (B) and the front and rear panels (A).
9. Make sure the connectors snap securely into the panels and press firmly until everything is secure.

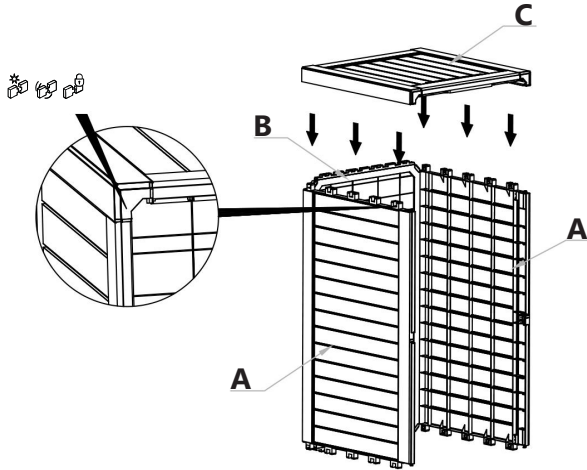

10. Attach the second side panel (C) to the other side of the bottom panel (B) and the front and back panels (A).
11. Press firmly until everything is secure.

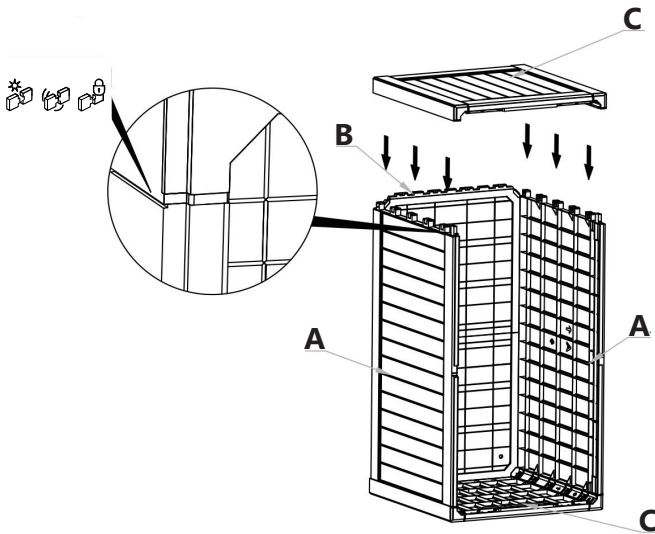

12. Slide the locking bracket (I) into the top of the front panel (A) and secure it with one screw.
13. Place the mounting plate (T) to the right of the locking bracket and secure it with two screws.

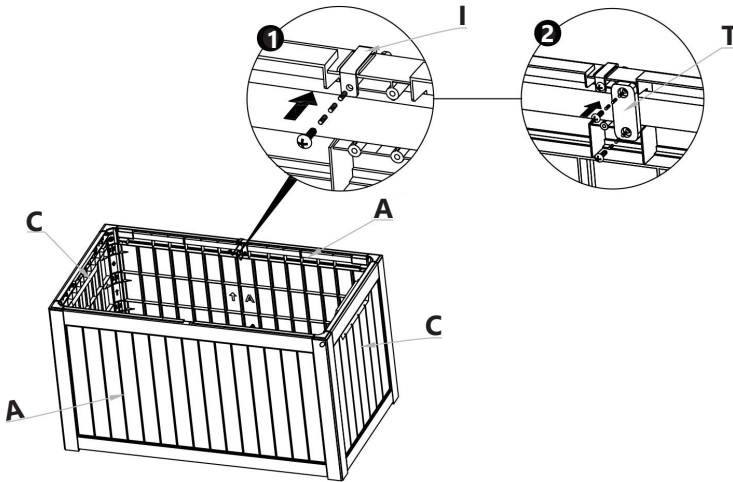

14. Place the corner brackets (G2) in the top corners where the side panels connect to the front and rear panels.
15. Secure each bracket with two screws. Repeat for all four corners.

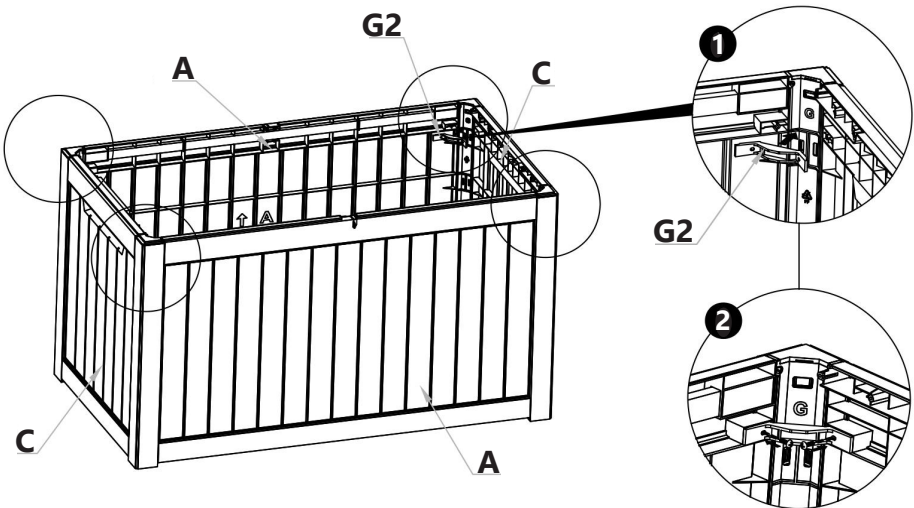

16. Slide the hinge (E) sideways into the slot of the lid (J), on the side with the arrow. Press it down firmly until it clicks into place.
17. Attach the bracket (V) with one screw in the center of the opposite side.

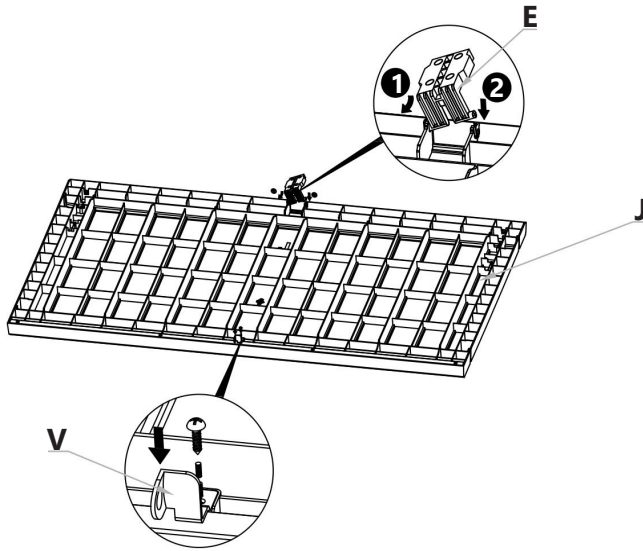

18. Attach the short side of each lid hinge (H1) to the inside of the lid (J) with two screws.

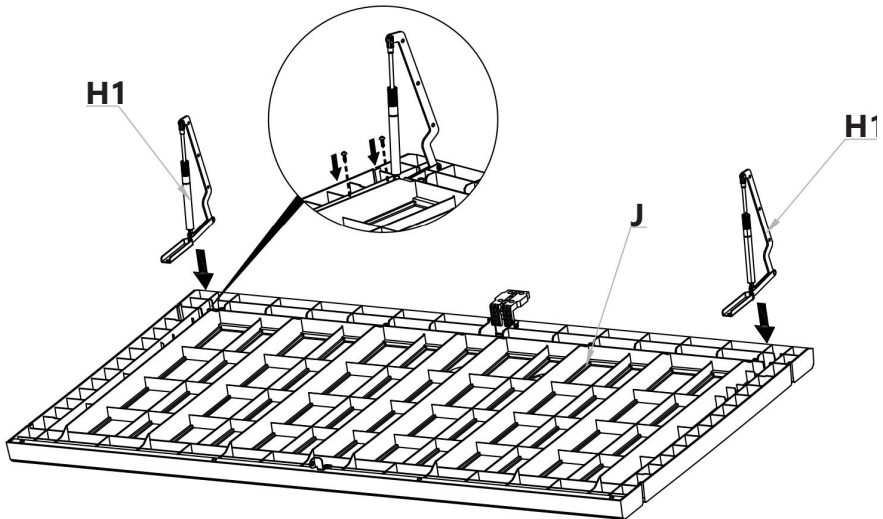

19. Attach the long side of the lid hinges (H1) to the side panels (C) with three screws per hinge.

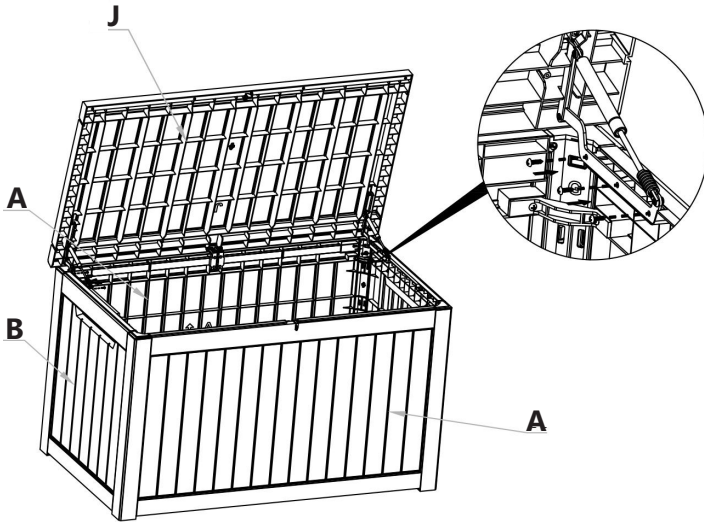

20. Place the hinge (E), previously attached to the lid (J), around the rear panel stabilization bar (A).

21. Secure it with four screws and check that the lid opens and closes properly.

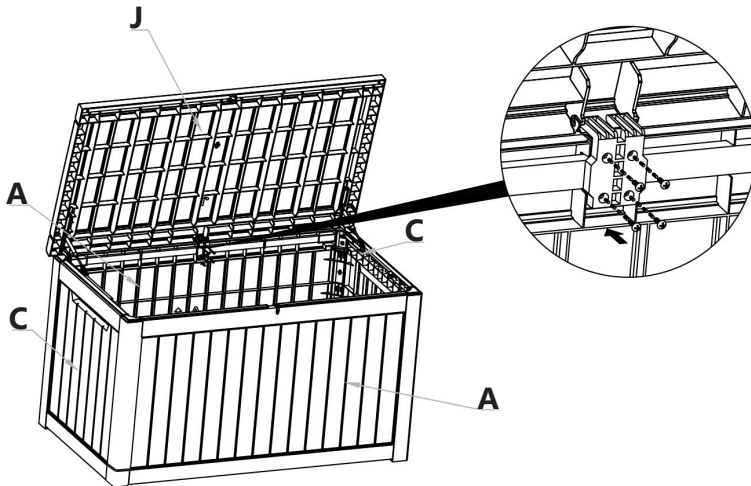

22. Remove the cover caps (Q) from the corners of the bottom panel (B).

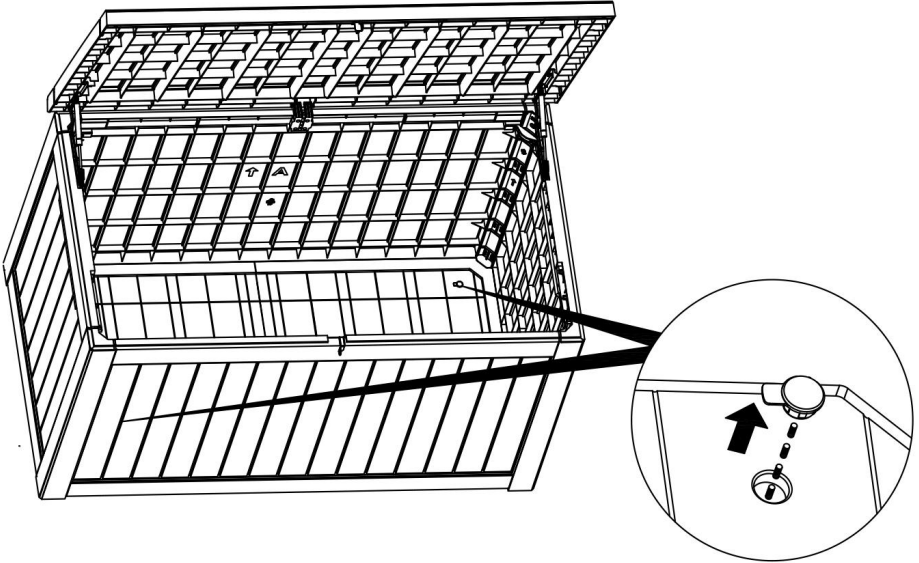

23. Close the lid and check that the storage box is stable and properly assembled.
24. The product is now ready for use.

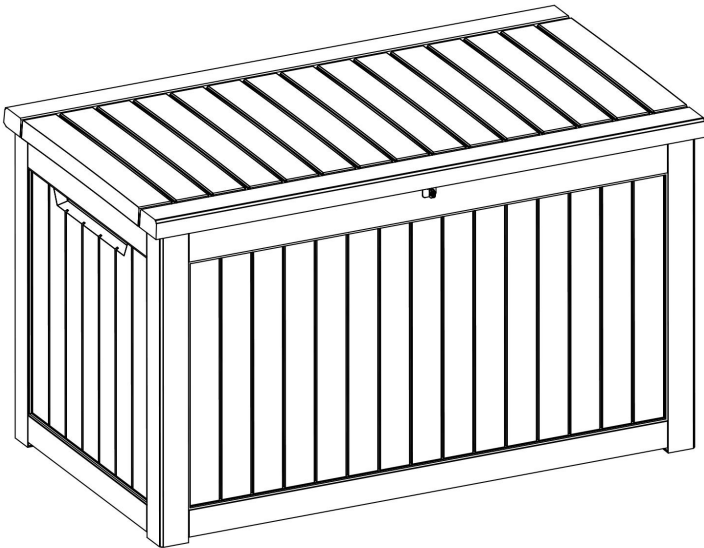

4. Maintenance and cleaning

Clean with a slightly damp, clean cloth and dry thoroughly. Do not use abrasive or aggressive cleaning agents.

5. Storage

Store the product in a dry, clean place. Do not store the product in extremely high or low temperatures.

6. Discarding and recycling

Think about the environment and contribute to a cleaner living environment! You can contact your municipality for all information on disposal options for discarded products.

6.1 Discard



At the end of its life, do not dispose of the product with normal household waste, but hand it in at a government designated collection point for recycling.



Dispose of the packaging and accessories in accordance with the environmental regulations in force in your municipality. Observe the symbols on the various packaging materials and dispose of them separately - if necessary. Packaging materials are labeled with letters and numbers: 1-7: plastic, 20-22: paper and cardboard, 80-98 composite materials.



Separate waste into glass, paper and plastic for recycling with Tri sélectif. Reduce landfill waste and conserve natural resources. Contribute to sustainability by consciously separating.

7. Service and warranty

If you need service or have a question about your product, please contact our customer service team at service@lifegoods.nl.

You get a 2-year warranty on this product from the date you purchased it. If the product breaks down, you are always entitled to legal protection through the seller. This warranty does not change those legal rights.

7.1 Terms of the warranty

The warranty starts on the day you bought the product. Therefore, keep the original receipt or email confirmation carefully – this is your proof of purchase. If the product breaks down within two years of purchase due to a material or manufacturing defect, we will repair or replace the product free of charge. For this you must:

- Contact our customer service department at service@lifegoods.nl.
- Enclose a copy of the proof of purchase.
- Briefly write down what the problem is and when it arose.

If the defect falls under warranty, you will receive the repaired or a new product back. This does not extend or restart the warranty period.

7.2 Warranty period

The warranty lasts for 2 years. This period is not extended if your product is repaired or replaced. Are there any damages or defects on the product when it is unpacked? Please report this to our customer service department immediately. Repair or replacement outside the warranty period are not free of charge.

7.3 Not covered under warranty

The product is carefully made and tested. The warranty applies only to errors in material or manufacturing. The following are not covered by the warranty:

- Parts that wear out from normal use.
- Fragile parts getting damaged.
- Damage caused by misuse, improper maintenance or if you have used the product in a manner not specified in the instructions for use.
- Use for business or commercial purposes.
- Damage caused by abuse, violence or modification by anyone other than our own service department.

Read the manual carefully and follow the instructions.

7.4 Making a claim under the warranty

Follow these steps for quick processing:

- Have the proof of purchase, item number and EAN code handy.
- You can find the part number on the product nameplate, in the user manual (at the bottom of the title page), or on a sticker on the back or bottom of the device.
- If you have any problems, please contact us first at service@lifegoods.nl or via the contact form at www.lifegoods.nl.
- After consulting with our customer service department, you can send the product to us if necessary. Please use the return address provided by us on the return label. Include a copy of the proof of purchase and write what the defect is and when it occurred.

Important

- Ship the product only to the address provided.
- Make sure the packaging is sturdy.
- Do not use express shipping, freight shipping or special forms of delivery.
- Also send all accessories that came with your purchase.

8. Disclaimer

Changes subject to change; specifications are subject to change without notice.

FR – Manuel

Avant-propos

À propos de ce document

Ce manuel contient toutes les informations nécessaires à une utilisation correcte, efficace et sûre du produit. Assurez-vous d'avoir bien lu et compris les instructions de ce manuel avant d'installer ou d'utiliser le produit. N'utilisez le produit que de la manière décrite et aux fins spécifiées. Conservez ce manuel pour une utilisation ultérieure.

A propos de nous

Sentez-vous chez vous et profitez d'un confort optimal grâce à **LifeGoods**. Découvrez une large gamme de produits de qualité et abordables pour l'intérieur et l'extérieur de la maison.

Des produits ménagers courants aux articles de maison élégants et fonctionnels, vous trouverez tout ce dont vous avez besoin chez LifeGoods. Qu'il s'agisse de tentes de fête robustes, de chaises de jardin élégantes, de planches de SUP sportives ou de chaises de bureau ergonomiques pour votre lieu de travail (à domicile) : nous proposons des solutions qui font de votre maison un foyer.

La qualité, la fonctionnalité, la facilité d'utilisation et le design élégant sont au cœur de nos préoccupations. Ainsi, vous vous sentez parfaitement à l'aise et comme chez vous, où que vous soyez. Avec LifeGoods, vous créez une maison pleine de confort et de plaisir, à l'intérieur comme à l'extérieur.

Consultez nos produits sur le site www.lifegoods.nl.



Table des matières

1. Sécurité	39
2. Introduction	41
2.1 Utilisation prévue	41
2.2 Aperçu du produit	42
2.3 Spécifications du produit	42
2.4 Contenu de l'emballage	42
3. Instructions de montage	44
4. Entretien et nettoyage	51
5. Stockage	51
6. Élimination et recyclage	51
6.1 Rejeter	51
7. Service et garantie	52
7.1 Conditions de la garantie	52
7.2 Période de garantie	52
7.3 Non couvert par la garantie	53
7.4 Faire une demande d'indemnisation au titre de la garantie	53
8. Clause de non-responsabilité	53

1. Sécurité



ATTENTION !

Veillez à ce que les matériaux d'emballage ne tombent pas entre les mains des enfants. Ils peuvent s'étouffer avec !



Lisez attentivement le manuel et les informations de sécurité avant d'utiliser l'appareil. Suivez les instructions et conservez le manuel pour vous y référer ultérieurement. Le vendeur n'est pas responsable du non-respect des consignes de sécurité relatives à l'utilisation et à la manipulation du produit, ni des dommages matériels ou corporels.



DANGER

Cette catégorie contient des avertissements relatifs à des situations susceptibles de provoquer des blessures graves, des dommages ou la mort si elles ne sont pas évitées.

- Ne pas marcher sur le produit. Cela peut entraîner des blessures graves dues à des risques de chute et endommager le produit.
- Ne pas s'asseoir sur le produit. Cela peut entraîner des blessures graves dues à des risques de chute et endommager le produit.
- Ne pas placer de substances inflammables ou combustibles dans le produit. Cela peut entraîner des risques d'incendie et d'explosion.
- Le produit ne convient pas au stockage de bouteilles de gaz. Le stockage de bouteilles de gaz dans le produit peut entraîner des risques d'incendie et d'explosion.



- Ne jamais éteindre le polypropylène en feu avec de l'eau. Cela peut entraîner une propagation importante du feu et des blessures graves.



AVERTISSEMENT

Cette catégorie contient des avertissements relatifs à des situations susceptibles de provoquer des blessures ou des dommages si elles ne sont pas évitées.

- Faites attention aux arêtes vives lors de l'assemblage du produit afin d'éviter les coupures.
- N'installez pas le produit par temps orageux ou très froid. Les mauvaises conditions météorologiques augmentent le risque d'accidents et de dommages.
- Vérifiez régulièrement que le produit est stable et de niveau afin d'éviter tout dommage et toute instabilité.
- Tenir les enfants à l'écart du produit pendant l'assemblage et l'utilisation.
- Réduisez l'exposition du produit au vent, en particulier depuis le couvercle, et gardez le couvercle fermé et verrouillé lorsqu'il n'est pas utilisé. Cela permet d'éviter les dégâts causés par le vent et l'accès non désiré.
- Ne pas placer une charge excessive sur le couvercle ou le produit. Reportez-vous au manuel pour connaître le poids de charge maximal du produit.
- Ne placez pas d'objets lourds contre les panneaux du produit, car cela pourrait provoquer de petites déformations.
- Portez toujours des lunettes de sécurité lorsque vous utilisez des outils électriques. Une utilisation incorrecte peut entraîner des blessures.





PRUDENCE

Cette catégorie contient des avertissements qui requièrent une attention particulière afin d'éviter des situations qui pourraient causer des blessures mineures ou des dommages.

- Maintenir le couvercle du produit exempt de feuilles et d'autres accumulations afin de conserver le produit en bon état.
- Ouvrez et fermez le couvercle du produit avec précaution afin d'éviter l'usure et les dommages mineurs du système de clic.
- Bien que le produit soit résistant aux intempéries, une exposition prolongée à la lumière du soleil et à la pluie peut réduire sa durée de vie.
- Veillez à ce que le produit ne soit pas complètement étanche à l'air afin d'éviter l'accumulation d'humidité et donc de moisissures.

2. Introduction

Merci d'avoir choisi le produit LifeGoods! Respectez toujours les consignes de sécurité pour une utilisation sûre.

2.1 Utilisation prévue

La boîte de rangement est conçue pour stocker et protéger en toute sécurité une grande variété d'objets, tels que des jouets, des outils ou des articles saisonniers. Elle convient à une utilisation en intérieur comme en extérieur, par exemple dans le jardin, le garage ou l'abri de jardin. Grâce aux différents formats disponibles, cette boîte offre une solution pratique pour des besoins de rangement temporaires ou de longue durée.

Le vendeur est déchargé de toute responsabilité en cas de blessure ou de dommage causé par l'utilisation du produit au-delà de l'usage prévu. Toute modification du produit peut avoir une incidence sur votre sécurité et votre garantie.

2.2 Aperçu du produit

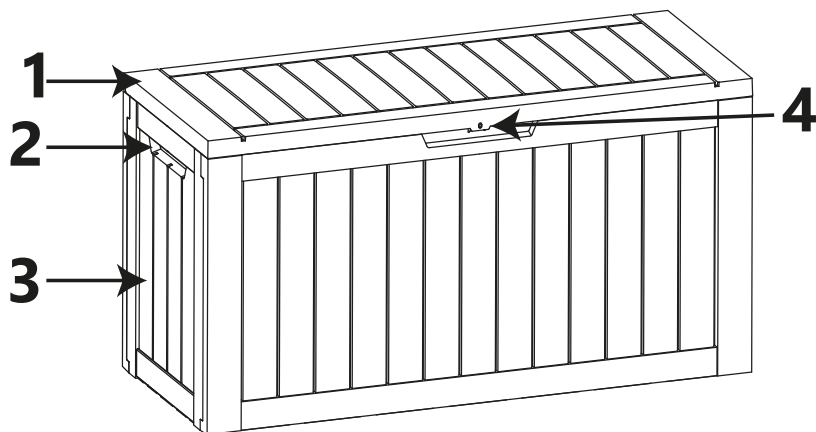

1. Couvercle

2. Découpe pour poignée

3. Base

4. Ouverture du cadenas

2.3 Spécifications du produit

Dimensions	146,5 x 81,5 x 85,6 cm
Poids	26,3 kg
Max. contenu	870 l
Résistance aux UV	≤ 1000 heures

2.4 Contenu de l'emballage

Vérifiez que le contenu de l'emballage correspond à la liste du manuel. Informez le vendeur s'il manque des pièces. Si le produit semble endommagé, déposez immédiatement une plainte auprès du transporteur et donnez au vendeur une description détaillée des dommages. Conservez les pièces endommagées et l'emballage pour étayer votre rapport.

- 1x Boîte de rangement
- 1x Manuel
- Pièces de montage :

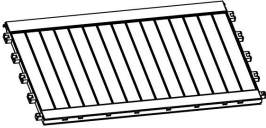
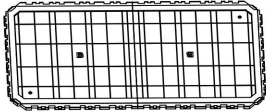
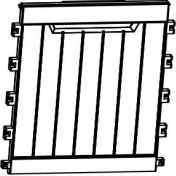
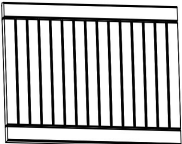

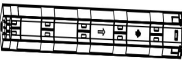









Image	Pièce	Désignation	Quantité
	Panneau avant et arrière	A	2
	Panneau de fond	B	1
	Panneau latéral	C	2
	Couvercle	J	1
	Charnière	E	1
	Connecteur	G	4
	Support d'angle	G2	4
	Charnière du couvercle	H1	2
	Support de verrouillage	I	1

Image	Pièce	Désignation	Quantité
	Capuchon de couverture	Q	2
	Plaque de montage	T	1
	Support	V	1
	Vis M4x16 mm	-	30(+2)
	Barre de stabilisation 1370x30x15	-	2
	Barre de stabilisation du couvercle 1460x20x25	-	1

3. Instructions de montage



ATTENTION !

Une fois le produit entièrement assemblé, il ne peut plus être démonté. Il convient donc de suivre attentivement chaque étape de ce manuel.

- Rassemblez et organisez toutes les pièces nécessaires avant le montage.
- Contactez notre service client s'il manque des pièces ou si vous rencontrez des problèmes.
- Certaines pièces peuvent présenter des arêtes vives. Portez des gants de protection si nécessaire.

1. Placez le panneau de base (B) sur une surface plane, avec la lettre orientée vers le haut.
2. Appuyez sur les capuchons de protection (Q) dans les coins pour aligner le panneau et le protéger pendant le montage.

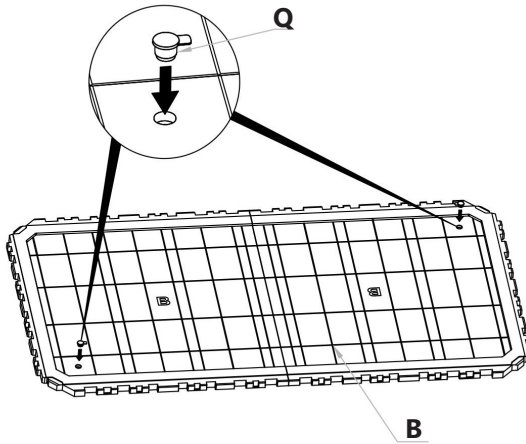

3. Placer le panneau inférieur (B) entre les panneaux avant et arrière (A).
4. Veillez à ce que les découpes des panneaux soient bien alignées avec les loquets du panneau inférieur.
5. Appuyez fermement sur les panneaux jusqu'à ce qu'ils s'enclenchent.

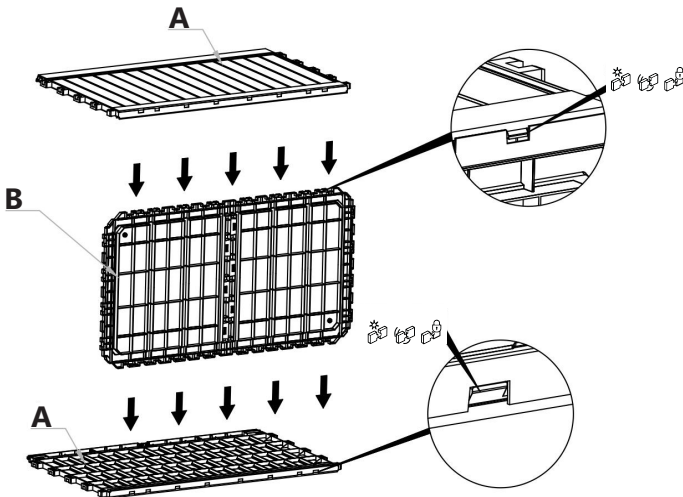

6. Fixer un connecteur (G) au-dessus et en dessous du panneau latéral (C).
 - Assurez-vous que les flèches sur le connecteur et le panneau sont orientées dans la même direction.
7. Appuyez fermement jusqu'à ce qu'il s'enclenche et répétez l'opération pour le deuxième panneau latéral.

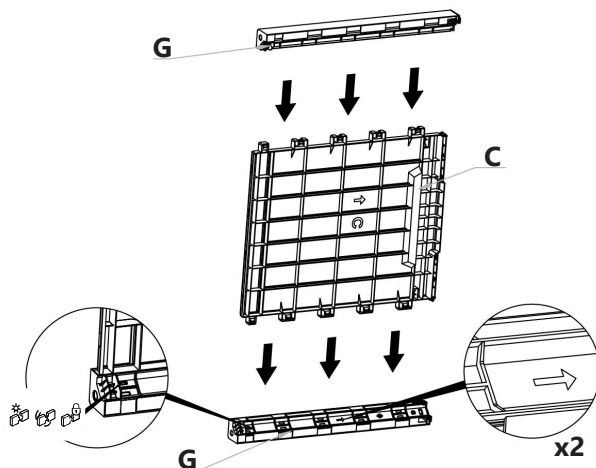

8. Fixez le panneau latéral (C) au panneau inférieur (B) et aux panneaux avant et arrière (A).
9. Assurez-vous que les connecteurs s'enclenchent correctement dans les panneaux et appuyez fermement jusqu'à ce que tout soit bien fixé.

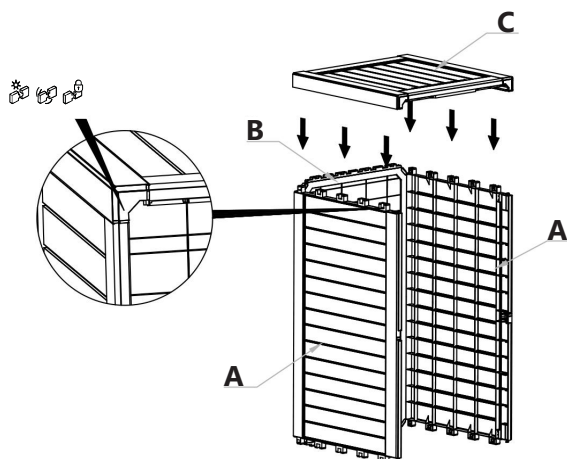

10. Fixez le deuxième panneau latéral (C) à l'autre côté du panneau inférieur (B) et aux panneaux avant et arrière (A).
11. Appuyer fermement jusqu'à ce que tout soit bien fixé.

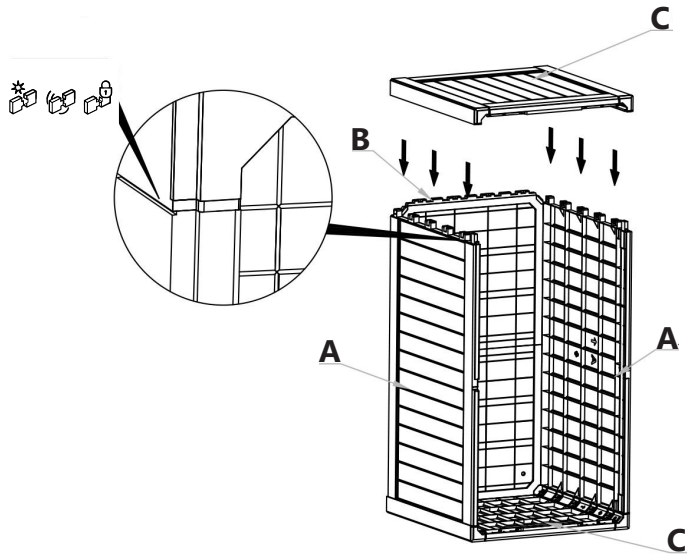

12. Faites glisser le support de verrouillage (I) dans la partie supérieure du panneau avant (A) et fixez-le à l'aide d'une vis.
13. Placez la plaque de montage (T) à droite du support de verrouillage et fixez-la avec deux vis.

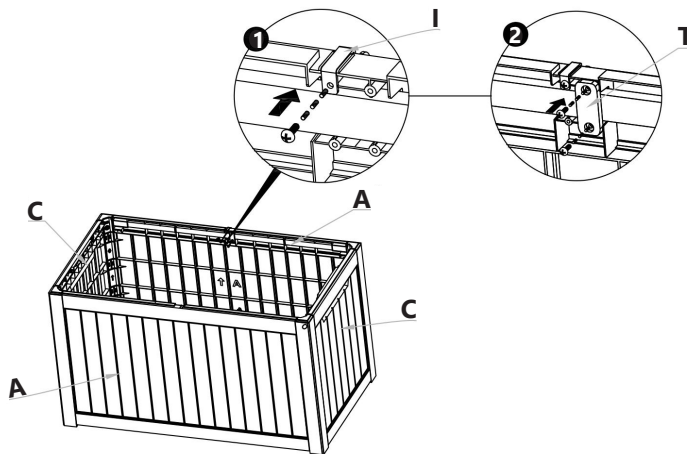

14. Placer les supports d'angle (G2) dans les coins supérieurs, là où les panneaux latéraux se connectent aux panneaux avant et arrière.
15. Fixez chaque support à l'aide de deux vis. Répéter l'opération pour les quatre coins.

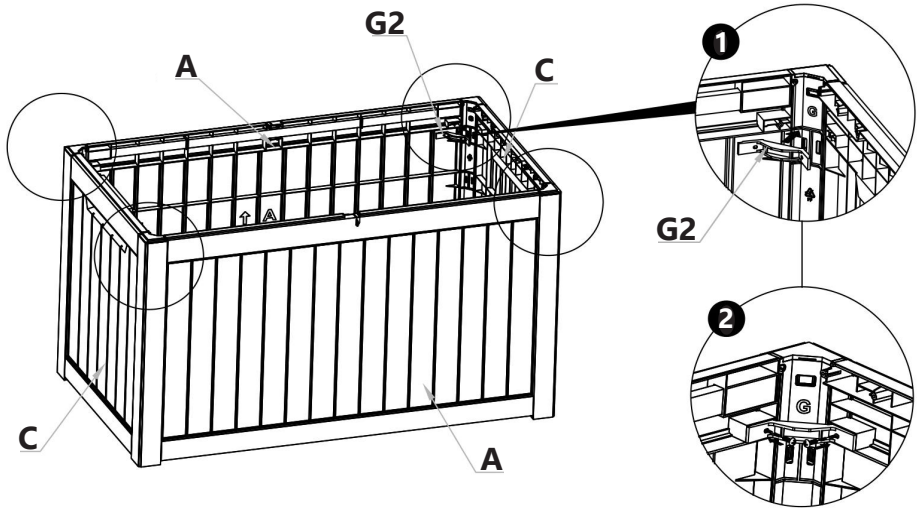

16. Faites glisser la charnière (E) latéralement dans la fente du couvercle (J), du côté de la flèche. Appuyez fermement jusqu'à ce qu'il s'enclenche.
17. Fixer le support (V) avec une vis au centre du côté opposé.

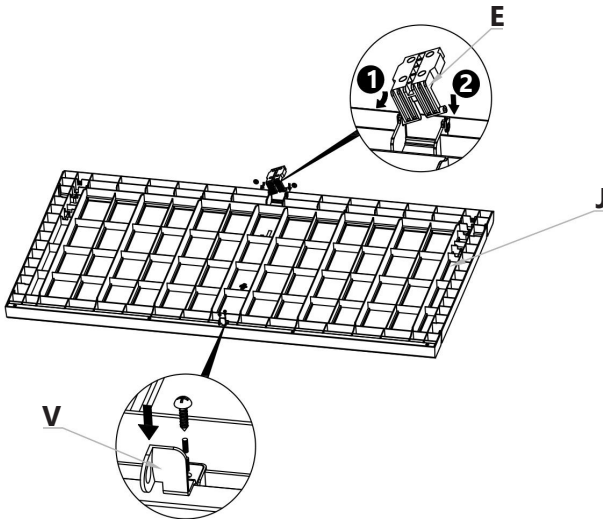

18. Fixer le côté court de chaque charnière de couvercle (H1) à l'intérieur du couvercle (J) à l'aide de deux vis.

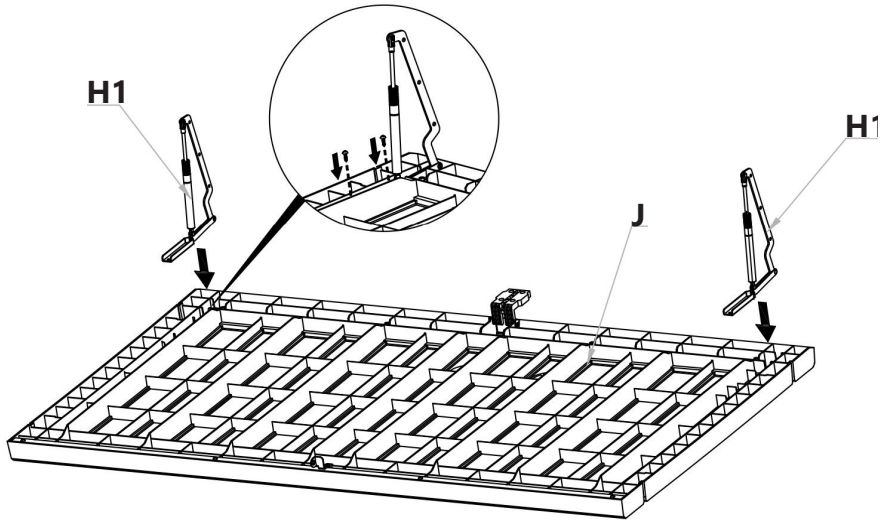

19. Fixer le côté long des charnières du couvercle (H1) aux panneaux latéraux (C) à l'aide de trois vis par charnière.

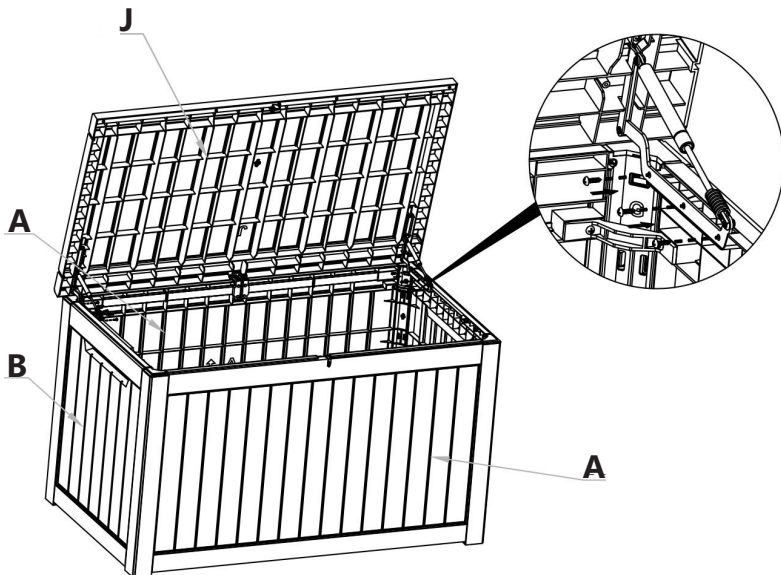

20. Placer la charnière (E), précédemment fixée au couvercle (J), autour de la barre de stabilisation du panneau arrière (A).
21. Fixez-le à l'aide de quatre vis et vérifiez que le couvercle s'ouvre et se ferme correctement.

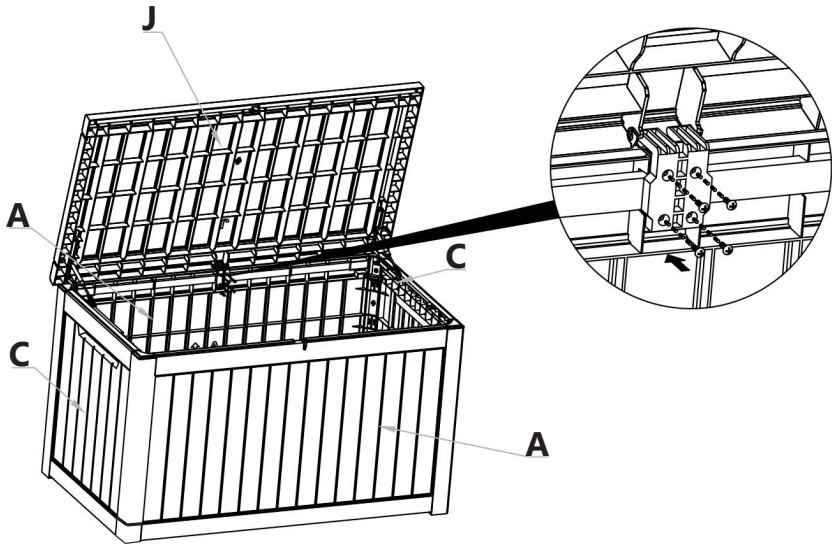

22. Retirer les caches (Q) des coins du panneau inférieur (B).

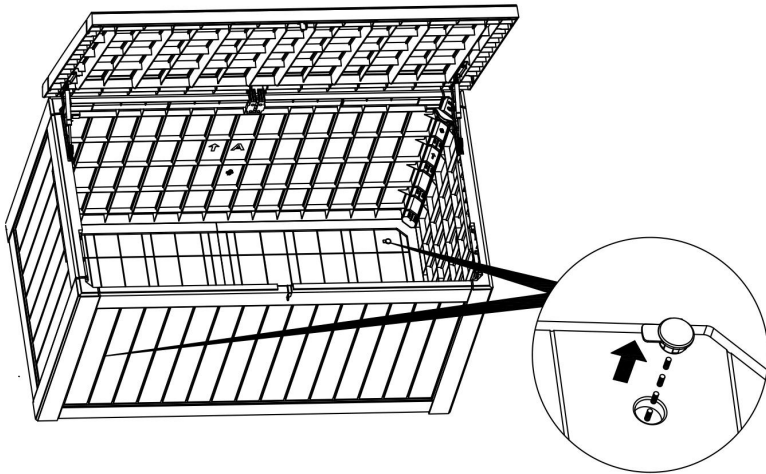

23. Fermez le couvercle et vérifiez que la boîte de rangement est stable et correctement assemblée.
24. Le produit est maintenant prêt à l'emploi.

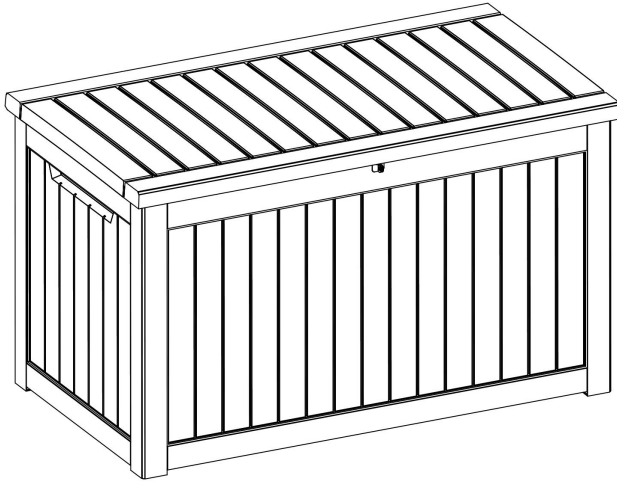

4. Entretien et nettoyage

Nettoyer avec un chiffon propre légèrement humide et sécher soigneusement. Ne pas utiliser de produits de nettoyage abrasifs ou agressifs.

5. Stockage

Stocker le produit dans un endroit sec et propre. Ne pas stocker le produit à des températures extrêmement élevées ou basses.

6. Élimination et recyclage

Pensez à l'environnement et contribuez à un cadre de vie plus propre ! Vous pouvez contacter votre mairie pour obtenir toutes les informations sur les possibilités d'élimination des produits mis au rebut.

6.1 Rejeter



En fin de vie, ne jetez pas le produit avec les ordures ménagères, mais déposez-le dans un point de collecte désigné par le gouvernement pour qu'il soit recyclé.



Éliminez l'emballage et les accessoires conformément à la réglementation environnementale en vigueur dans votre commune. Notez les symboles sur les différents matériaux d'emballage et éliminez-les séparément - si nécessaire. Les matériaux d'emballage sont étiquetés avec des lettres et des chiffres : 1-7 : plastique, 20-22 : papier et carton, 80-98 : matériaux composites.



Séparer les déchets en verre, papier et plastique pour les recycler avec Tri sélectif. Réduire les déchets dans les décharges et préserver les ressources naturelles. Contribuez à la durabilité en vous séparant consciemment.

7. Service et garantie

Pour toute question ou demande de service après-vente, veuillez contacter notre service clientèle à l'adresse suivante : service@lifegoods.nl.

Ce produit bénéficie d'une garantie de 2 ans à compter de la date d'achat. En cas de panne, vos droits légaux sont assurés par le vendeur. Cette garantie ne modifie pas ces droits légaux.

7.1 Conditions de la garantie

La garantie prend effet le jour où vous avez acheté le produit. Conservez l'original du reçu ou l'e-mail de confirmation : il fait office de preuve d'achat. En cas de défaut de matériau ou de fabrication dans les deux ans suivant l'achat, le produit sera réparé ou remplacé gratuitement. Pour bénéficier de la garantie :

- Contactez notre service clientèle à l'adresse suivante : service@lifegoods.nl.
- Joindre une copie de la preuve d'achat.
- Décrivez brièvement le problème et la date à laquelle il s'est posé.

Si le défaut est couvert par la garantie, le produit sera réparé ou remplacé. Cela ne prolonge ni ne renouvelle la période de garantie.

7.2 Période de garantie

La garantie est de 2 ans. Cette période n'est pas prolongée si votre produit est réparé ou remplacé. Le produit est-il déjà endommagé ou défectueux lors de son déballage ? Si c'est le cas, signalez-le immédiatement à notre service clientèle. La réparation ou le remplacement hors garantie n'est pas gratuit.

7.3 Non couvert par la garantie

Le produit a été soigneusement fabriqué et testé. La garantie couvre uniquement les défauts de matériau ou de fabrication. Les cas suivants sont exclus :

- Pièces qui s'usent dans le cadre d'une utilisation normale.
- Pièces fragiles endommagées.
- Les dommages causés par une mauvaise utilisation, un entretien inadéquat ou le non-respect du mode d'emploi ne sont pas couverts.
- Utilisation à des fins professionnelles ou commerciales.
- Les dommages causés par un usage abusif, des chocs ou des modifications non autorisées ne sont pas couverts.

Lisez attentivement le manuel et suivez les instructions.

7.4 Faire une demande d'indemnisation au titre de la garantie

Suivez les étapes suivantes pour un traitement rapide :

- Conservez la preuve d'achat, le numéro d'article et le code EAN à portée de main.
- Vous trouverez la référence sur la plaque signalétique du produit, dans le manuel d'utilisation (en bas de la page de titre) ou sur un autocollant à l'arrière ou sous l'appareil.
- En cas de problème, veuillez nous contacter d'abord à l'adresse service@lifegoods.nl ou via le formulaire de contact à l'adresse www.lifegoods.nl.
- Après avoir consulté notre service clientèle, vous pouvez nous renvoyer le produit si nécessaire. Veuillez utiliser l'adresse de retour que nous vous avons fournie sur l'étiquette de retour. Joignez une copie de la preuve d'achat et indiquez la nature du défaut et la date à laquelle il s'est produit.

Important

- N'envoyez le produit qu'à l'adresse indiquée.
- Veillez à ce que l'emballage soit solide.
- Ne pas utiliser d'envoi express, de transport de fret ou de formes spéciales de livraison.
- Envoyez également tous les accessoires qui accompagnent votre achat.

8. Clause de non-responsabilité

Les spécifications peuvent être modifiées sans préavis.

DE – Handbuch

Vorwort

Über dieses Dokument

Dieses Handbuch enthält alle Informationen für den korrekten, effizienten und sicheren Gebrauch des Produkts. Vergewissern Sie sich, dass Sie die Anweisungen in dieser Anleitung vollständig gelesen und verstanden haben, bevor Sie das Produkt installieren oder benutzen. Verwenden Sie das Produkt nur wie beschrieben und nur für die angegebenen Zwecke. Bewahren Sie dieses Handbuch zum späteren Gebrauch auf.

Über uns

Fühlen Sie sich wie zu Hause und genießen Sie optimalen Komfort mit **LifeGoods**. Entdecken Sie eine große Auswahl an hochwertigen und erschwinglichen Produkten für den Haushalt und die Umgebung.

Von alltäglichen Haushaltsprodukten bis hin zu stilvollen und funktionalen Haushaltswaren finden Sie bei LifeGoods alles, was Sie brauchen. Ob robuste Partyzelte, elegante Gartenstühle, sportliche SUP-Boards oder ergonomische Bürostühle für Ihren (Heim-)Arbeitsplatz: Wir bieten Lösungen, die Ihr Haus zu einem Zuhause machen.

Qualität, Funktionalität, Benutzerfreundlichkeit und stilvolles Design stehen bei uns im Mittelpunkt. So fühlen Sie sich rundum wohl und wie zu Hause, egal wo Sie sind. Mit LifeGoods schaffen Sie sich ein Zuhause voller Komfort und Spaß, innen und außen.

Informieren Sie sich über unsere Produkte unter www.lifegoods.nl.



Inhaltsübersicht

1. Sicherheit	56
2. Einführung	58
2.1 Verwendungszweck	58
2.2 Produktübersicht	59
2.3 Produktspezifikationen	59
2.4 Inhalt der Verpackung	59
3. Anweisungen für die Montage	61
4. Wartung und Reinigung	68
5. Lagerung	68
6. Entsorgung und Recycling	68
6.1 Entsorgung	68
7. Service und Garantie	69
7.1 Bedingungen der Garantie	69
7.2 Gewährleistungsfrist	70
7.3 Nicht von der Garantie abgedeckt	70
7.4 Inanspruchnahme der Garantie	70
8. Haftungsausschluss	71

1. Sicherheit



WARNUNG!

Achten Sie darauf, dass das Verpackungsmaterial nicht in die Hände von Kindern gelangt. Sie können daran ersticken!



Lesen Sie das Handbuch und die Sicherheitshinweise vor dem Gebrauch sorgfältig durch. Befolgen Sie die Anweisungen und bewahren Sie das Handbuch zum späteren Nachschlagen auf. Der Verkäufer haftet nicht für die Nichtbeachtung der Sicherheitshinweise zur Verwendung und Handhabung des Produkts sowie für Sach- und Personenschäden.



GEFAHR

Diese Kategorie enthält Warnhinweise für Situationen, die zu schweren Verletzungen, Schäden oder zum Tod führen können, wenn sie nicht vermieden werden.

- Treten Sie nicht auf das Produkt. Dies kann zu schweren Verletzungen durch Sturzgefahr und zu Schäden am Produkt führen.
- Setzen Sie sich nicht auf das Produkt. Dies kann zu schweren Verletzungen durch Sturzgefahr und zu Schäden am Produkt führen.
- Legen Sie keine entflammbaren oder brennbaren Stoffe in das Produkt. Dies kann zu Brand- und Explosionsgefahren führen.
- Das Produkt ist nicht für die Lagerung von Gasflaschen geeignet. Die Lagerung von Gasflaschen im Produkt kann zu Brand- und Explosionsgefahr führen.



- Löschen Sie brennendes Polypropylen niemals mit Wasser. Dies kann zu einer starken Brandausbreitung und schweren Verletzungen führen.



WARNUNG

Diese Kategorie enthält Warnungen für Situationen, die Verletzungen oder Schäden verursachen können, wenn sie nicht vermieden werden.

- Achten Sie bei der Montage des Produkts auf scharfe Kanten, um Schnittverletzungen zu vermeiden.
- Montieren Sie das Produkt nicht bei stürmischem oder sehr kaltem Wetter. Schlechte Wetterbedingungen erhöhen das Risiko von Unfällen und Schäden.
- Prüfen Sie regelmäßig, ob das Produkt stabil und waagrecht steht, um Schäden und Instabilität zu vermeiden.
- Halten Sie Kinder während der Montage und des Gebrauchs vom Produkt fern.
- Vermeiden Sie, dass das Produkt Wind ausgesetzt ist, insbesondere durch den Deckel, und halten Sie den Deckel geschlossen und verriegelt, wenn er nicht benutzt wird. Dies verhindert Windschäden und unerwünschten Zugang.
- Belasten Sie den Deckel oder das Produkt nicht übermäßig. Das maximale Gewicht des Geräts ist in der Bedienungsanleitung angegeben.
- Legen Sie keine schweren Gegenstände gegen die Platten des Produkts, da dies zu kleinen Verformungen führen kann.
- Tragen Sie bei der Verwendung von Elektrowerkzeugen immer eine Schutzbrille. Unsachgemäßer Gebrauch kann zu Verletzungen führen.





VORSICHT

Diese Kategorie enthält Warnhinweise, die besonders beachtet werden sollten, um Situationen zu vermeiden, die leichte Verletzungen oder Schäden verursachen können.

- Halten Sie den Produktdeckel frei von Blättern und anderen Ablagerungen, damit das Produkt in gutem Zustand bleibt.
- Öffnen und schließen Sie den Deckel des Produkts vorsichtig, um Verschleiß und kleinere Schäden am Klicksystem zu vermeiden.
- Obwohl das Produkt witterungsbeständig ist, kann eine längere Einwirkung von Sonnenlicht und Regen die Lebensdauer des Produkts verkürzen.
- Achten Sie darauf, dass das Produkt nicht völlig luftdicht verschlossen ist, um Feuchtigkeitsbildung und damit Schimmel zu vermeiden.

2. Einführung

Vielen Dank, dass Sie sich für ein Produkt von LifeGoods entschieden haben! Beachten Sie stets die Sicherheitshinweise für eine sichere Verwendung.

2.1 Verwendungszweck

Die Aufbewahrungsbox ist dafür konzipiert, verschiedene Gegenstände wie Spielzeug, Werkzeuge und Saisonartikel sicher zu verstauen und zu schützen. Die Box eignet sich für den Gebrauch sowohl im Innen- als auch im Außenbereich, zum Beispiel im Garten, in der Werkstatt oder im Abstellraum. Dank der verschiedenen verfügbaren Größen bietet die Aufbewahrungsbox eine praktische Lösung für sowohl kurzfristige als auch langfristige Aufbewahrungsbedürfnisse.

Der Verkäufer ist von der Haftung für Verletzungen oder Schäden befreit, die durch die Verwendung des Produkts über den vorgesehenen Verwendungszweck hinaus verursacht werden. Jede Änderung am Produkt kann sich auf Ihre Sicherheit und Garantie auswirken.

2.2 Produktübersicht

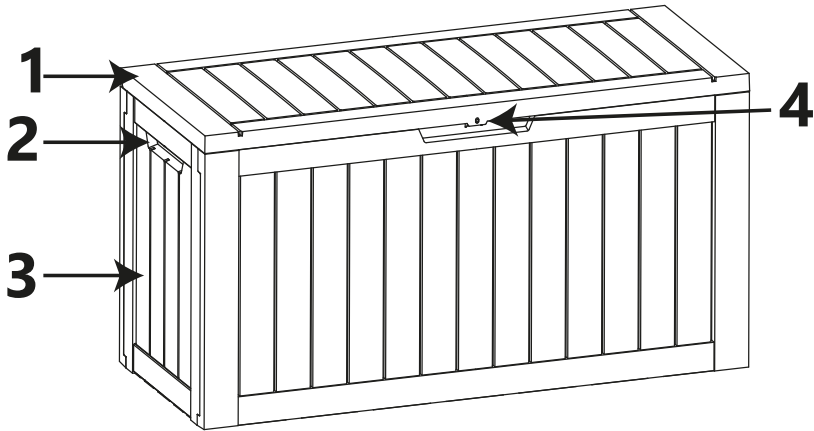

1. Deckel

2. Griffaussparung

3. Basis

4. Vorhängeschlossöffnung

2.3 Produktspezifikationen

Abmessungen	146,5 x 81,5 x 85,6 cm
Gewicht	26,3 kg
Max. Inhalt	870 l
UV-Beständigkeit	≤ 1000 Stunden

2.4 Inhalt der Verpackung

Überprüfen Sie, ob der Inhalt der Verpackung mit der Liste im Handbuch übereinstimmt. Informieren Sie den Verkäufer, wenn Teile fehlen. Wenn das Produkt beschädigt erscheint, reklamieren Sie es sofort beim Spediteur und geben Sie dem Verkäufer eine detaillierte Beschreibung des Schadens. Bewahren Sie die beschädigten Teile und die Verpackung auf, um Ihren Bericht zu belegen.

- 1x Aufbewahrungsbox
- 1x Handbuch
- Montageteile:











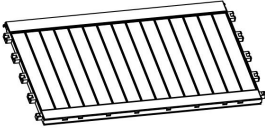
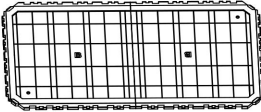
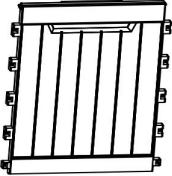
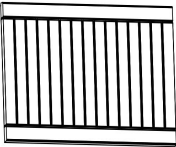

Abbildung	Teil	Bezeichnung	Anzahl
	Vorder- und Rückwand	A	2
	Bodenplatte	B	1
	Seitenwand	C	2
	Deckel	J	1
	Scharnier	E	1
	Anschluss	G	4
	Eckwinkel	G2	4
	Scharnier des Deckels	H1	2
	Verriegelungsbügel	I	1

Abbildung	Teil	Bezeichnung	Anzahl
	Abdeckkappe	Q	2
	Montageplatte	T	1
	Halterung	V	1
	Schraube M4x16 mm	-	30(+2)
	Stabilisierungsstange 1370x30x15	-	2
	Stabilisierungsstange für den Deckel 1460x20x25	-	1

3. Anweisungen für die Montage



ACHTUNG!

Sobald das Produkt vollständig montiert ist, kann es nicht mehr auseinandgebaut werden. Befolgen Sie daher jeden Schritt in dieser Anleitung sorgfältig.

- Sammeln und organisieren Sie alle benötigten Teile vor der Montage.
- Kontaktieren Sie unseren Kundenservice, wenn Teile fehlen oder Sie auf Probleme stoßen.
- Einige Teile können scharfe Kanten haben. Falls erforderlich, Schutzhandschuhe tragen.

1. Legen Sie das Bodenpaneel (B) mit dem Buchstaben nach oben auf eine ebene Fläche.
2. Drücken Sie die Abdeckkappen (Q) in die Ecken, um die Platte während der Montage auszurichten und zu schützen.

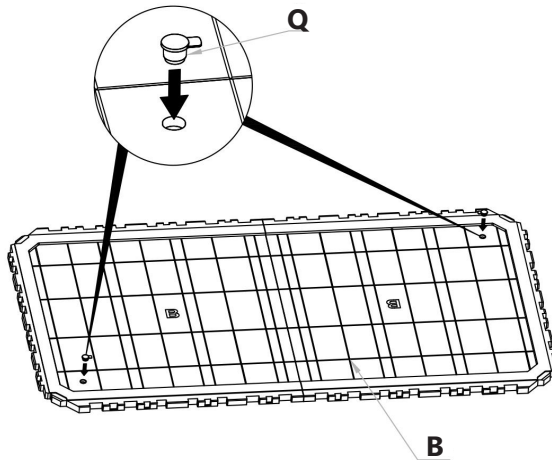

3. Legen Sie das Bodenpaneel (B) zwischen die Vorder- und Rückwand (A).
4. Achten Sie darauf, dass die Aussparungen der Platten gut mit den Verriegelungen der Bodenplatte übereinstimmen.
5. Drücken Sie die Platten fest nach unten, bis sie einrasten.

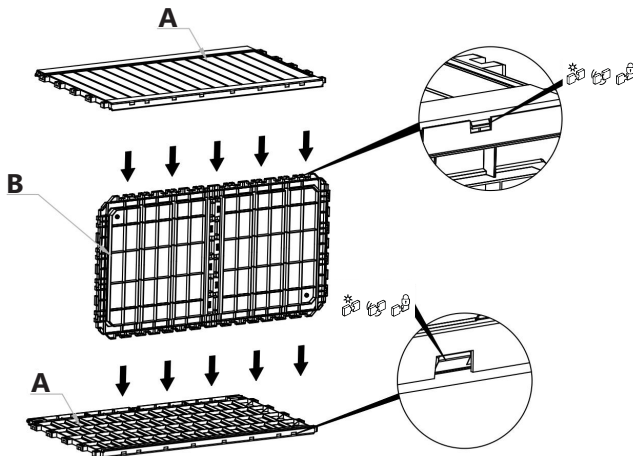

6. Bringen Sie einen Stecker (G) oberhalb und unterhalb der Seitenwand (C) an.
 - Vergewissern Sie sich, dass die Pfeile auf dem Stecker und der Platte in die gleiche Richtung zeigen.
7. Drücken Sie fest darauf, bis es einrastet, und wiederholen Sie den Vorgang für die zweite Seitenwand.

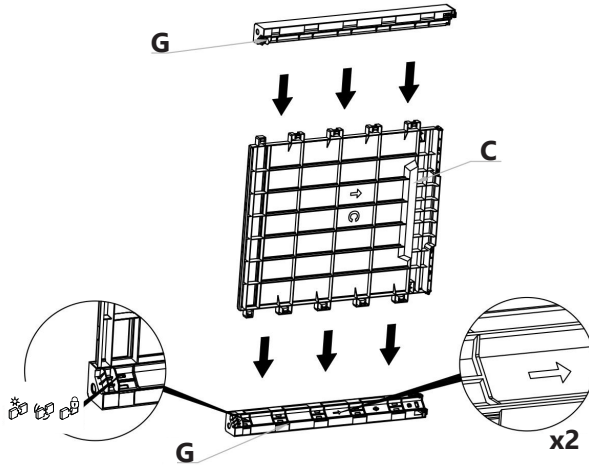

8. Befestigen Sie die Seitenwand (C) an der Bodenplatte (B) sowie an der Vorder- und Rückwand (A).
9. Vergewissern Sie sich, dass die Stecker richtig in die Platten einrasten, und drücken Sie fest darauf, bis alles fest sitzt.

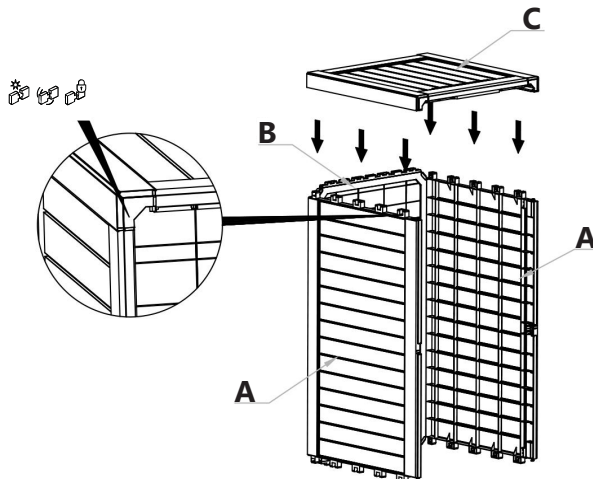

10. Befestigen Sie die zweite Seitenwand (C) an der anderen Seite der Bodenplatte (B) sowie der Vorder- und Rückwand (A).
11. Fest andrücken, bis alles fest sitzt.

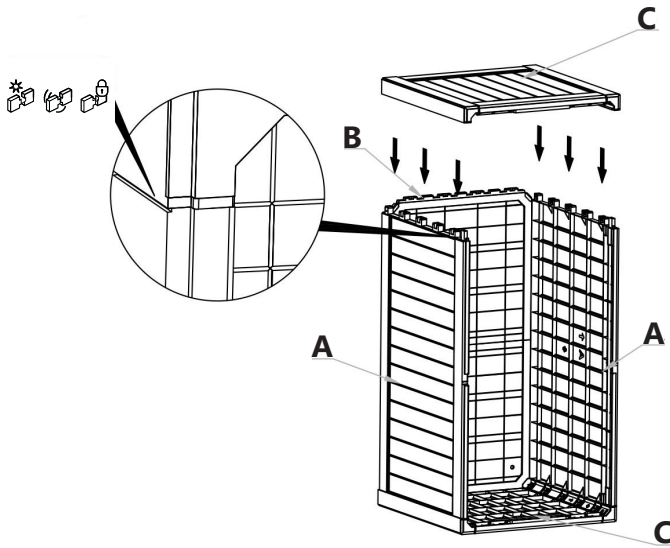

12. Schieben Sie den Verriegelungsbügel (I) in die Oberseite der Frontplatte (A) und sichern Sie ihn mit einer Schraube.
13. Bringen Sie die Montageplatte (T) rechts neben dem Verriegelungsbügel an und befestigen Sie sie mit zwei Schrauben.

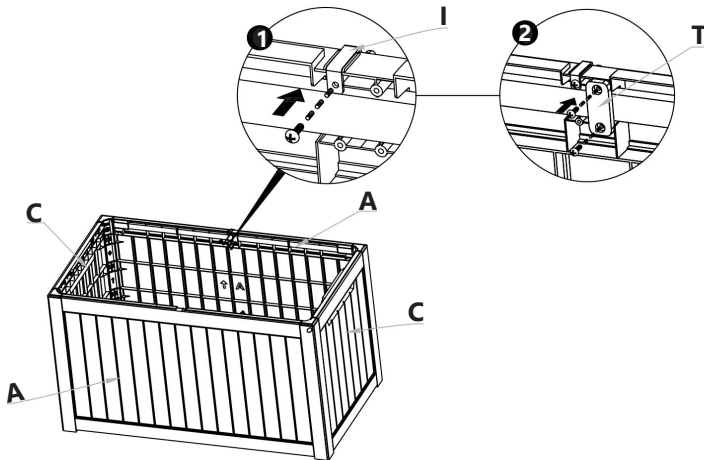

14. Bringen Sie die Eckwinkel (G2) an den oberen Ecken an, wo die Seitenwände mit der Vorder- und Rückwand verbunden sind.
15. Befestigen Sie jeden Bügel mit zwei Schrauben. Wiederholen Sie den Vorgang für alle vier Ecken.

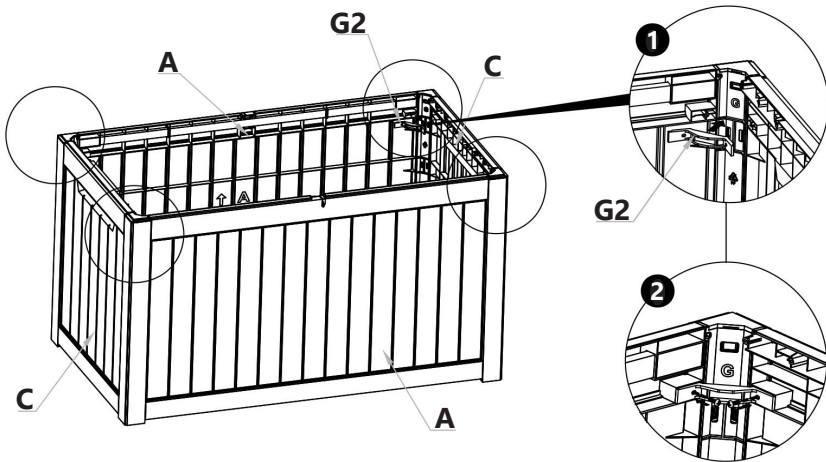

16. Schieben Sie das Scharnier (E) seitlich in den Schlitz des Deckels (J), auf der Seite mit dem Pfeil. Drücken Sie ihn fest nach unten, bis er einrastet.
17. Befestigen Sie den Bügel (V) mit einer Schraube in der Mitte der gegenüberliegenden Seite.

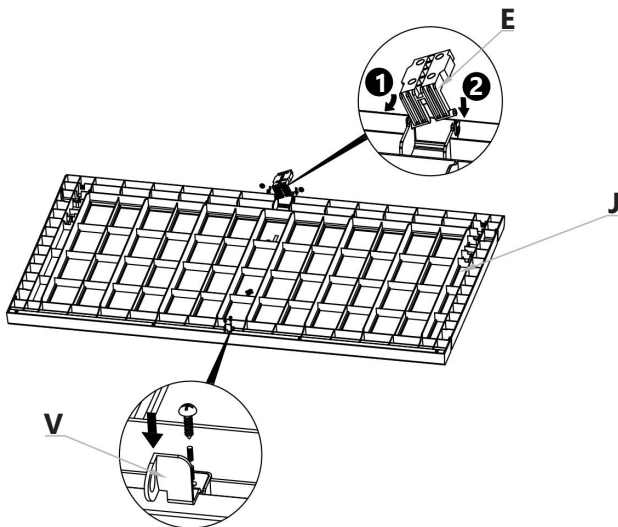

18. Befestigen Sie die kurze Seite jedes Deckelscharniers (H1) mit zwei Schrauben an der Innenseite des Deckels (J).

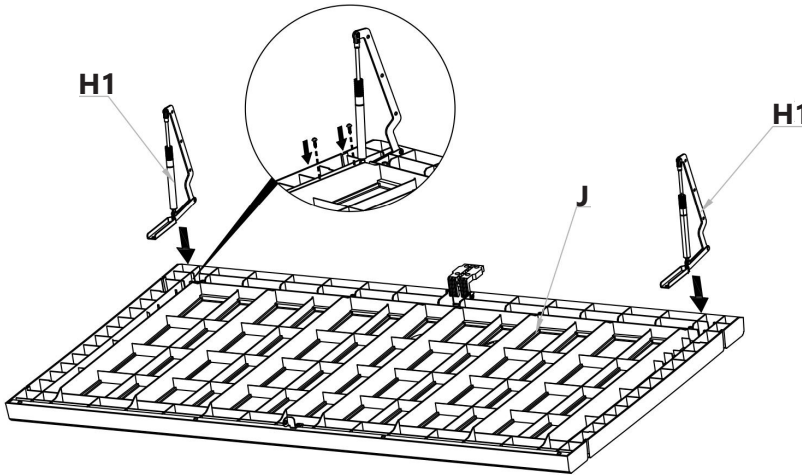

19. Befestigen Sie die lange Seite der Deckelscharniere (H1) mit drei Schrauben pro Scharnier an den Seitenwänden (C).

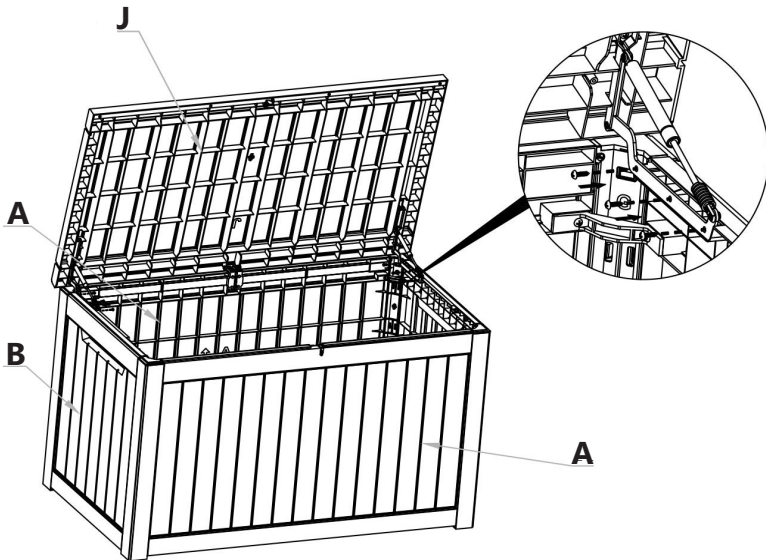

20. Legen Sie das Scharnier (E), das zuvor am Deckel (J) befestigt wurde, um die Stabilisierungsstange der Rückwand (A).
21. Befestigen Sie ihn mit vier Schrauben und prüfen Sie, ob sich der Deckel ordnungsgemäß öffnen und schließen lässt.

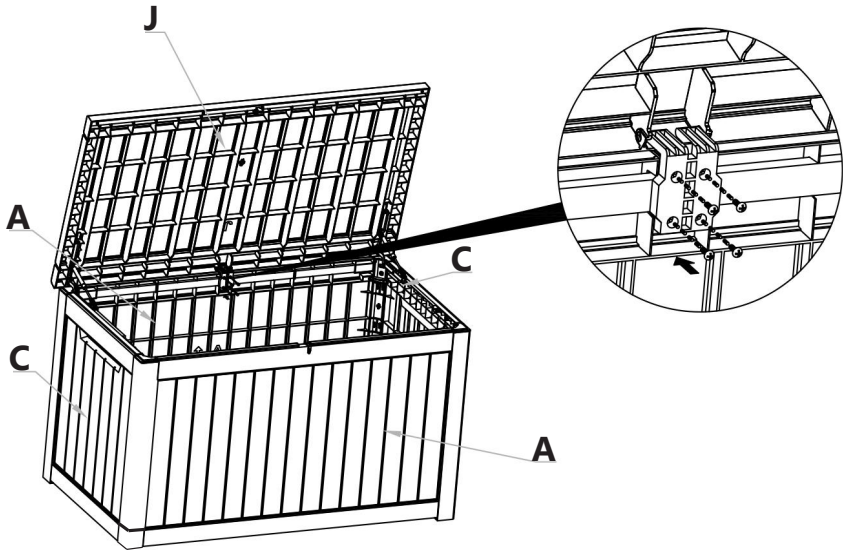

22. Entfernen Sie die Abdeckkappen (Q) an den Ecken der Bodenplatte (B).

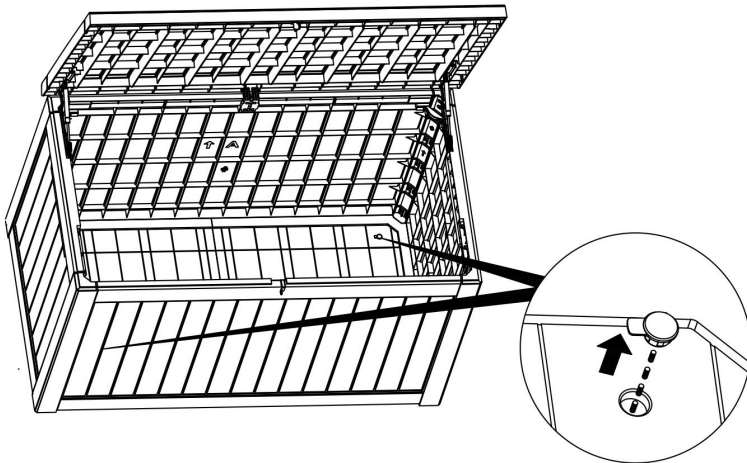

23. Schließen Sie den Deckel und prüfen Sie, ob die Aufbewahrungsbox stabil und richtig zusammengesetzt ist.
24. Das Produkt ist nun einsatzbereit.

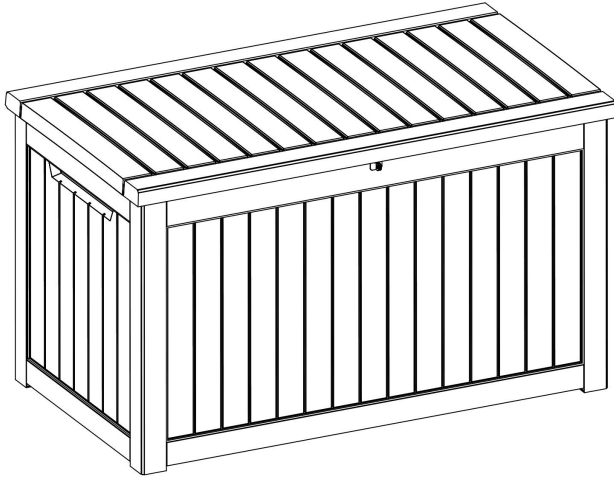

4. Wartung und Reinigung

Mit einem leicht feuchten, sauberen Tuch reinigen und gründlich abtrocknen. Verwenden Sie keine scheuernden oder aggressiven Reinigungsmittel.

5. Lagerung

Lagern Sie das Produkt an einem trockenen, sauberen Ort. Lagern Sie das Produkt nicht bei extrem hohen oder niedrigen Temperaturen.

6. Entsorgung und Recycling

Denken Sie an die Umwelt und tragen Sie zu einer saubereren Wohnumgebung bei! Sie können sich an Ihre Gemeinde wenden, um alle Informationen zu den Entsorgungsmöglichkeiten für weggeworfene Produkte zu erhalten.

6.1 Entsorgung



Entsorgen Sie das Produkt am Ende seiner Lebensdauer nicht mit dem normalen Hausmüll, sondern geben Sie es zur Wiederverwertung an eine von der Regierung benannte Sammelstelle zurück.



Entsorgen Sie die Verpackung und das Zubehör gemäß den in Ihrer Gemeinde geltenden Umweltvorschriften. Achten Sie auf die Symbole auf den verschiedenen Verpackungsmaterialien und entsorgen Sie diese – falls erforderlich – separat. Die Verpackungsmaterialien sind mit Buchstaben und Zahlen versehen: 1-7: Kunststoff, 20-22: Papier und Karton, 80-98 Verbundwerkstoffe.



Trennen Sie Abfälle in Glas, Papier und Kunststoff für das Recycling mit Tri sélectif. Reduzieren Sie Deponieabfälle und schonen Sie natürliche Ressourcen. Durch bewusste Trennung zur Nachhaltigkeit beitragen.

7. Service und Garantie

Bei Servicebedarf oder Fragen zu Ihrem Produkt wenden Sie sich bitte an unseren Kundendienst unter: service@lifegoods.nl.

Sie erhalten auf dieses Produkt eine 2-jährige Garantie ab Kaufdatum. Bei einem Defekt innerhalb der Gewährleistungsfrist erhalten Sie Reparatur oder Ersatz durch den Verkäufer. Diese Garantie ändert nichts an diesen gesetzlichen Rechten.

7.1 Bedingungen der Garantie

Die Garantie beginnt an dem Tag, an dem Sie das Produkt gekauft haben. Bewahren Sie das Original des Kaufbelegs oder der E-Mail-Bestätigung auf. Es ist Ihr Kaufnachweis. Bei Material- oder Herstellungsfehlern reparieren oder ersetzen wir das Produkt innerhalb von zwei Jahren kostenlos. Das müssen Sie tun:

- Kontaktieren Sie unseren Kundendienst unter service@lifegoods.nl.
- Legen Sie eine Kopie des Kaufbelegs bei.
- Beschreiben Sie kurz das Problem und wann es aufgetreten ist.

Fällt der Defekt unter die Garantie, erhalten Sie ein repariertes oder neues Produkt. Die Garantiezeit wird dadurch nicht verlängert oder neu gestartet.

7.2 Gewährleistungsfrist

Die Garantie gilt für 2 Jahre. Die Frist verlängert sich nicht bei Reparatur oder Ersatz des Produkts. Ist das Produkt bereits beim Auspacken beschädigt oder defekt? Melden Sie dies in diesem Fall unverzüglich unserem Kundendienst. Reparatur oder Austausch außerhalb der Garantiezeit sind nicht kostenlos.

7.3 Nicht von der Garantie abgedeckt

Das Produkt wurde sorgfältig hergestellt und getestet. Die Garantie gilt nur für Material- oder Produktionsfehler. Folgende Punkte sind von der Garantie ausgeschlossen:

- Teile, die durch normalen Gebrauch verschleifen.
- Zerbrechliche Teile beschädigt.
- Schäden durch unsachgemäßen Gebrauch, mangelhafte Wartung oder falsche Anwendung laut Gebrauchsanweisung sind ausgeschlossen.
- Verwendung für geschäftliche oder kommerzielle Zwecke.
- Schäden durch Missbrauch, Gewalteinwirkung oder Änderungen durch Dritte außer unserer Serviceabteilung sind ausgeschlossen.

Lesen Sie das Handbuch sorgfältig durch und befolgen Sie die Anweisungen.

7.4 Inanspruchnahme der Garantie

Befolgen Sie diese Schritte für eine schnelle Bearbeitung:

- Halten Sie den Kaufbeleg, die Artikelnummer und den EAN-Code bereit.
- Die Teilenummer finden Sie auf dem Typenschild, im Benutzerhandbuch (unten auf der Titelseite) oder auf einem Aufkleber auf der Rück- oder Unterseite des Geräts.
- Bei Problemen wenden Sie sich bitte zunächst an service@lifegoods.nl oder über das Kontaktformular auf www.lifegoods.nl.
- Nach Rücksprache mit unserem Kundendienst können Sie das Produkt gegebenenfalls an uns senden. Bitte verwenden Sie die von uns auf dem Rücksendetikett angegebene Adresse. Fügen Sie eine Kopie des Kaufbelegs bei und notieren Sie den Mangel sowie das Auftrittsdatum.

Wichtig

- Senden Sie das Produkt nur an die angegebene Adresse.
- Vergewissern Sie sich, dass die Verpackung stabil ist.
- Verwenden Sie keine Expresssendungen, Frachttransporte oder Sonderformen der Zustellung.
- Schicken Sie auch jegliches Zubehör mit, das mit Ihrem Kauf geliefert wurde.

8. Haftungsausschluss

Änderungen vorbehalten; die Spezifikationen können ohne vorherige Ankündigung geändert werden.

LG1001453 / LG1001454

