



LUCHTBED TWEEPERSOONS

NL/BE - Handleiding - Luchtbed Tweepersoons

EN - User manual - Airbed Double

FR/BE - Manuel d'utilisation - Lit à air double

DE - Benutzerhandbuch - Luftmatratze Doppel

ES - Manuel de instrucciones - Colchón de aire Doble

IT - Manuale utente - Letto ad aria matrimoniale

PL - Podręcznik użytkownika - Podwójne łóżko powietrzne

SE - Användarmanual - Luftbädd dubbel

LG1070 / 1280

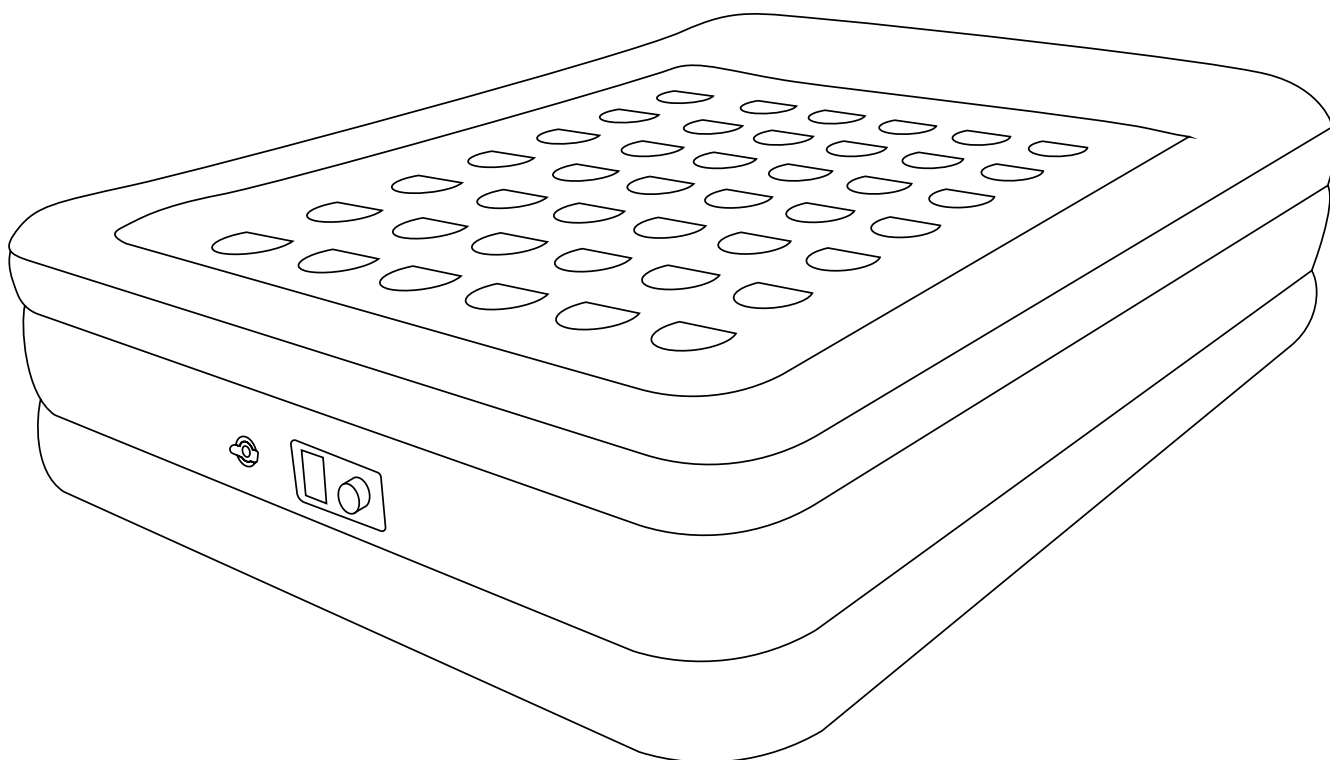

Lees de instructies - Please read the manual - Veuillez lire ce mode d'emploi - Bitte lesen Sie das Benutzerhandbuch - Por favor, lea el manual - Sei pregato di leggere il manuale - Prosimy o przeczytanie instrukcji obsługi - Läs gärna manualen

Index

NL/BE - Handleiding	3
EN - User manual	8
FR/BE - Manuel d'utilisation	13
DE - Benutzerhandbuch	18
ES - Manuel de instrucciones	23
IT - Manuale utente	28
PL - Podręcznik użytkownika	33
SE - Användarmanual	38

NL/BE – Handleiding



VOORWOORD

Over dit document

Deze handleiding bevat alle informatie voor correct, efficiënt en veilig gebruik van het product. Zorg ervoor dat je de instructies in deze handleiding volledig gelezen en begrepen hebt voordat je het product installeert of gebruikt. Bewaar deze handleiding voor toekomstig gebruik.

Oorspronkelijke instructies

Deze handleiding is oorspronkelijk geschreven in het Nederlands. Alle andere talen zijn vertalingen van de oorspronkelijke Nederlandse handleiding.

Service en garantie

Indien je service of informatie nodig hebt omtrent je product, neem dan contact op met onze klantenservice via service@lifegoods.nl.

Wij verlenen 2 jaar garantie op onze producten. De klant dient een aankoopbewijs te kunnen tonen wanneer er beroep wordt gedaan op de garantie. Productdefecten moeten binnen 2 jaar na aankoopdatum worden gemeld bij ons. Let op, de garantie geldt niet: bij schade veroorzaakt door onjuist gebruik of reparatie; voor aan slijtage onderhevige onderdelen; voor gebreken waarvan de klant bij aankoop op de hoogte was; bij defecten door eigen schuld van de klant, bij schade door derden.

INHOUDSOPGAVE

1. Introductie	4
1.1 Beoogd gebruik	4
1.2 Productoverzicht	4
1.3 Productspecificaties	4
1.4 Overige eigenschappen	4
1.5 Inhoud verpakking	4
1.6 Bijgevoegde accessoires	4
2. Veiligheid	4
2.1 Algemeen	4
2.2 Personen	5
2.3 Gebruik	5
2.4 Elektra	5
3. Instructies voor gebruik	6
3.1 Oppompen	6
3.2 Leegpompen	6
3.3 Leeg laten lopen	6
4. Onderhoud en reiniging	6
5. Opslag	6
6. Weggoien en recylen	6
6.1 Afvoeren	6
6.2 Elektrisch apparaat	6
7. Symbolen	6
8. CE-conformiteitsverklaring	7
9. Disclaimer	7

1. INTRODUCTIE

Bedankt dat je hebt gekozen voor een LifeGoods product! Volg altijd de veiligheidsvoorschriften voor veilig gebruik.

1.1 Beoogd gebruik

Het beoogde gebruik van een luchtbed is gericht op het bieden van een tijdelijke slaoplossing in situaties waar een conventioneel bed niet beschikbaar is of praktisch onhaalbaar is. Dit kan bijvoorbeeld het geval zijn tijdens kampeertochten, overnachtingen in logeerkamers waar geen permanent bed beschikbaar is, of in noodsituaties waarin een snel en draagbaar slaoppervlak nodig is. Luchtbedden bieden een relatief eenvoudige en draagbare slaoplossing, omdat ze gemakkelijk op te blazen en leeg te laten lopen zijn, waardoor ze handig zijn voor tijdelijk gebruik op verschillende locaties en in verschillende omstandigheden.

De leverancier is vrijgesteld van aansprakelijkheid voor enig letsel of schade veroorzaakt door het gebruik van het product buiten het beoogde gebruik ervan. Elke wijziging van het product kan gevolgen hebben voor je veiligheid en garantie.

1.2 Productoverzicht

1. Hoofdkussen
2. Liggedeelte
3. Luchtpomp aansluiting
4. Luchtventiel

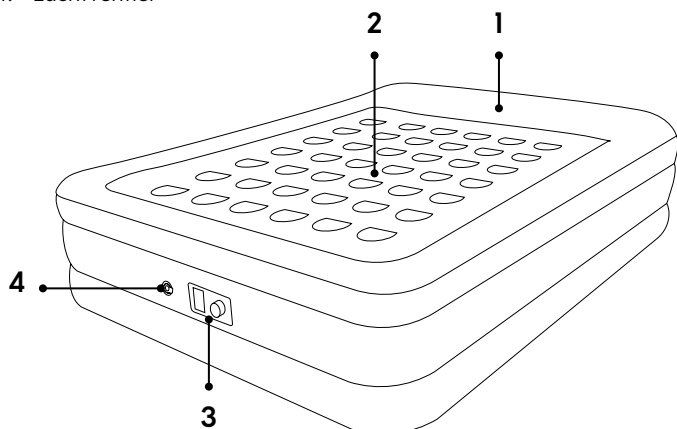

1.3 Productspecificaties

Afmeting	Luchtbed: 203 x 152 x 46 cm Draagtas: 76,7 x 9 cm Hoofdkussen: 147 x 35 x 9,3 cm Dikte hoofdkussen: 7,62 cm
Gewicht	9,5 kg
Kleur	LG1070: Blauw LG1280: Wit
Materiaal	Luchtbed: PVC en vinyl Draagtas: Nylon
Snoerlengte	1,8 m
Veiligheidsklasse stekker	2
Spanning	220-240 V (input)
Frequentie	50/60 Hz (output)
Vermogen	150W
Bedrijfstemperatuur	-25 tot 75 °C
Automatische uitschakeling	Nee
Max. draagcapaciteit	295 kg

1.4 Overige eigenschappen

- Voorzien van 35 gestructureerde luchtspiralen voor ondersteuning van je lichaam, nek en wervelkolom.
- Slijtvaste en waterdichte toplaag (PVC) met perforatiebestendig materiaal.
- Ingebouwde elektrische pomp en opbergruimte voor de stroomkabel.
- Geïntegreerd verhoogd hoofdkussen.
- Handmatig luchtventiel voor het instellen van de hardheid.
- Oververhittingsbeveiliging.
- Inclusief draagtas.
- Kan in ± 3 minuten opgeblazen worden of leeglopen.

1.5 Inhoud verpakking

Controleer of de inhoud van het pakket overeenkomt met de pakbon wanneer je de verzending ontvangt. Licht je leverancier in als er onderdelen ontbreken. Lijkt het product beschadigd, dien dan onmiddellijk een klacht in bij de vervoerder en geef de leverancier een gedetailleerde beschrijving van de schade. Bewaar de beschadigde onderdelen en verpakking om je klacht te onderbouwen.

LifeGoods Luchtbed Tweepersoons - Blauw - Model LG1070 - EAN 8720195251484

LifeGoods Luchtbed Tweepersoons - Wit - Model LG1280 - EAN 8720195257301

1.6 Bijgevoegde accessoires

- 1x Handleiding
- 1x Reparatieset
- 1x Draagtas

2. VEILIGHEID



WAARSCHUWING!

Let erop dat het verpakkingsmateriaal niet in handen komt van kinderen. Zij kunnen erin stikken!

Lees voor gebruik de handleiding en de veiligheidsinformatie zorgvuldig door. De leverancier is niet verantwoordelijk voor het niet opvolgen van de veiligheidsinformatie over het gebruik en de omgang met het product of schade aan eigendommen of persoonlijk letsel.

Neem altijd de volgende voorzorgsmaatregelen in acht wanneer je gebruik maakt van 'het Luchtbed Tweepersoons', hierna te noemen 'het product'.

2.1 Algemeen

- Verwijder voor het eerste gebruik al het verpakkingsmateriaal en eventuele stickers.
- Let op de risico's en consequenties die verbonden zijn aan verkeerd gebruik van het product. Verkeerd gebruik van het product kan leiden tot persoonlijk letsel en schade aan het product.
- Haal het product niet uit elkaar, repareer en herstel het product niet. Dit kan schade aan het product aanbrengen. Voor de eigen veiligheid mogen deze onderdelen alleen vervangen worden door geautoriseerd onderhoudspersoneel. Stuur het product altijd naar een servicecentrum voor reparaties om schade en persoonlijk letsel te voorkomen.
- Gebruik het product alleen voor de doeleinden aangegeven in deze handleiding.
- Gebruik geen accessoires die niet aangeboden worden door de

leverancier. Deze kunnen een gevaar vormen voor de gebruiker en het product beschadigen.

- Controleer voor elk gebruik de onderdelen en accessoires op schade of slijtage (barsten/breuken) die het functioneren negatief kunnen beïnvloeden en vervang ze, als hiervan sprake is, door originele of door de fabrikant aanbevolen onderdelen en accessoires.
- Als het product niet goed functioneert, gevallen of beschadigd is, gebruik het product dan niet en raadpleeg onze klantenservice.
- Als dit de eerste keer is dat je het product gebruikt is het belangrijk om de handleiding en instructies zorgvuldig door te nemen.
- Houd het product uit de buurt van scherpe en puntige voorwerpen die het materiaal kunnen beschadigen.
- Houd het product uit de buurt van hitte, ruimtes waar de temperatuur relatief hoog is en hittebronnen zoals ovens.
- Het product is ontworpen en bedoeld voor privégebruik. Gebruik het product niet voor commerciële doeleinden.
- Het product is alleen geschikt voor binnenshuis. Gebruik het product niet buitenshuis. Dit kan leiden tot schade aan het product.
- Omgevingstemperaturen kunnen de luchtdruk van het product beïnvloeden. Bij koud weer kan de luchtdruk in het product verminderen omdat de lucht samentrekt. Mocht dit gebeuren, voeg dan een beetje lucht toe. Bij warm weer zet de lucht uit. Laat wat lucht uit het product lopen om te hoge druk te voorkomen. Stel het product niet bloot aan extreme temperaturen.

2.2 Personen

- Plaats het product buiten bereik van (huis)dieren.
- Laat niemand in of op het product klimmen, staan of er tegenaan klimmen, om persoonlijk letsel en schade aan het product te voorkomen.
- Laat kinderen niet met het product spelen. Gebruik en bewaar het product buiten het bereik van kinderen.
- Kinderen tot 15 maanden mogen geen gebruik maken van het product. Dit kan leiden tot persoonlijk letsel.
- Houd het product en het snoer buiten het bereik van kinderen jonger dan 8 jaar.
- Het product mag door mensen met een fysieke of mentale beperking gevuld en/of geleegd worden, mits ze goed worden begeleid en geïnformeerd zijn m.b.t. het veilig gebruik van het product en de mogelijke gevaren hiervan begrijpen.
- Het product mag door kinderen tot 8 jaar gevuld en/of geleegd worden, mits ze goed worden begeleid en geïnformeerd zijn m.b.t. het veilig gebruik van het product en de mogelijke gevaren hiervan begrijpen.
- Het product is niet geschikt voor dieren.

2.3 Gebruik

- De luchtpomp gaat na het aanzetten niet automatisch uit, deze moet je handmatig uitzetten. Zorg ervoor dat je het product niet meer dan 2 minuten oppompt en neem hierbij de maximale luchtvlulling in acht. Het product te lang oppompen kan leiden tot ontploffingsgevaar.
- De maximale draagcapaciteit van het product is 250 kg, overschrijd deze limiet niet. Dit kan tot schade aan het product of persoonlijk letsel leiden.
- Dek de luchtpomp niet af als het aanstaat. Leg nooit kussens of dekens op het product of ertegenaan. Dit kan tot brandgevaar, een elektrische schok, persoonlijk letsel of schade aan het product leiden.
- Gebruik de luchtpomp niet langer dan 5 minuten per keer. Laat

de pomp minstens 20 minuten afkoelen tussen elk gebruik om oververhitting en brandgevaar te voorkomen. De pomp is ontworpen om het product in ongeveer 2 minuten volledig op te blazen.

- Gebruik het product niet in de buurt van een bad, een douche, een zwembad, of bij een (was)bak gevuld met water. Raak het product en het stroomsnoer niet met natte handen aan. Zorg ervoor dat het product niet in contact komt met water. Dompel het product niet onder in water. Als er toch water in of op het product komt, zet het product dan direct uit en neem contact op met onze klantenservice.
- Gebruik het product niet in de buurt van trappen, deuren, scherpe randen of breekbare objecten. Dit kan leiden tot schade aan het product of persoonlijk letsel.
- Gebruik het product niet in de buurt van zuurstof- of aerosolsprays. Dit kan leiden tot brandgevaar, explosief en persoonlijk letsel.
- Nieuw vinyl rekt van nature uit. Bij het eerste gebruik kan het product zacht worden en heeft hij extra lucht nodig om stevig te blijven. Dit zal de eerste paar dagen nodig zijn. We raden aan om het product 2 uur van tevoren op te pompen en bij te vullen indien nodig.
- Plaats het product altijd op een horizontaal, effen, stabiel en niet onvlambaar oppervlak.
- Vul het product nooit met brandbare (vloeistof)stoffen of sprays. Dit kan leiden tot brandgevaar, een explosie en persoonlijk letsel.

2.4 Elektra

- Als de stroom tijdens het gebruik uitvalt, zet de luchtpomp dan direct uit en haal de stekker uit het stopcontact.
- Als het oppervlak van de luchtpomp gebarsten is, zet dan de luchtpomp uit om een elektrische schok te voorkomen.
- Controleer zowel netsnoer als stekker regelmatig op tekenen van schade of slijtage en is daarvan sprake, gebruik de luchtpomp dan niet en laat het netsnoer en/of de stekker vervangen of repareren door geautoriseerd onderhoudspersoneel.
- Dompel de luchtpomp, de stroomkabel of de stekker niet onder in water. Als er toch water in of op de luchtpomp komt, zet de luchtpomp dan direct uit en neem contact op met onze klantenservice.
- Gebruik en bewaar de luchtpomp zo dat de kabels niet beschadigd kunnen raken.
- Gebruik de luchtpomp niet als je vermoedt dat de stroomkabel of de stekker beschadigd zijn, om een elektrische schok te voorkomen. Een beschadigde stroomkabel of stekker moeten gerepareerd of vervangen worden door een professional (een geautoriseerde distributeur).
- Haal de stekker uit het stopcontact en zet de luchtpomp uit wanneer je de luchtpomp niet gebruikt en voordat je de luchtpomp schoonmaakt.
- Haal de stekker van de luchtpomp niet uit het stopcontact door aan de stroomkabel te trekken. Dit kan brand of een elektrische schok veroorzaken.
- Komt er zwarte rook uit de luchtpomp, haal de stekker dan onmiddellijk uit het stopcontact. Wacht tot de rook weg is en neem contact op met onze klantenservice.
- Verplaats de luchtpomp niet door aan het snoer te trekken en draai het snoer niet.
- Zorg ervoor dat de netspanning die op het type-aanduidingsplaatje staat aangegeven, overeenkomt met die van je stroomnet, voor je de luchtpomp aansluit.
- Laat de kabel(s) niet over de rand van een tafel of aanrecht hangen.

- Leg de kabel(s) niet op warme oppervlakken of in de buurt van olie.
- Stop de kabel(s) niet onder tapijten of dekens. Zorg ervoor dat de kabel nooit in een wandelgang ligt.
- Zorg ervoor dat je niet over de kabel(s) struikelt en dat de kabel(s) niet geknakt of gedraaid is(/zijn), of vastzit(ten).

3. INSTRUCTIES VOOR GEBRUIK

3.1 Oppompen

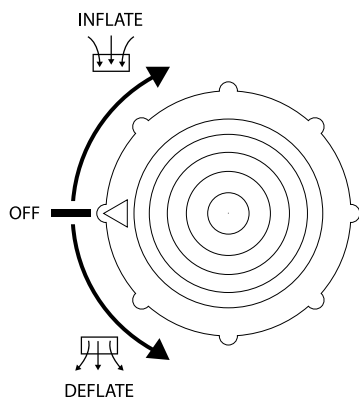

1. Kies een vlakke ondergrond binnenshuis die groot genoeg is om het product volledig op te pompen.
2. Verwijder eventuele scherpe of puntige objecten.
3. Leg het product met de onderkant naar beneden op de grond neer.
4. Open de klep aan het voeteind van het product waar de stroomkabel is opgeborgen. Haal de stroomkabel eruit.
5. Zorg ervoor dat het luchtventiel goed dicht zit.
6. Doe de stekker in het stopcontact.
7. Draai de knop van de luchtpomp met de klok mee tot de pijl op 'INFLATE' staat. Het duurt ongeveer 2 minuten tot het product opgepompt is.
8. Als het product voldoende opgepompt is, draai dan de knop tegen de klok in tot de pijl op 'OFF' staat.
9. Ga op het product liggen om de hardheid te testen. Als het product te zacht is, herhaal dan stap 7 t/m 9.
10. Haal de stekker uit het stopcontact en berg de stroomkabel in de opbergruimte op.

3.2 Leegpompen

1. Open de klep aan het voeteind van het product waar de stroomkabel is opgeborgen. Haal de stroomkabel eruit.
2. Zorg ervoor dat het luchtventiel goed dicht zit.
3. Doe de stekker in het stopcontact.
4. Draai de knop van de luchtpomp tegen de klok in tot de pijl op 'DEFLATE' staat. Het duurt ongeveer 2 minuten tot het product leeggelopen is.
5. Als het product voldoende leeggelopen is, draai dan de knop tegen de klok in tot de pijl op 'OFF' staat.
6. Haal de stekker uit het stopcontact en berg de stroomkabel in de opbergruimte op.

3.3 Leeg laten lopen

1. Open het luchtventiel.
2. Rol het product vanaf het hoofdkussen langzaam op richting het voeteind. Alle lucht zal langzaam uit het product lopen.
3. Als het product voldoende leeg is, kun je het product opvouwen en opbergen in de draagtas.

4. ONDERHOUD EN REINIGING

Reinig het product met een vochtige, schone doek en maak hem goed droog. Gebruik geen schurende of agressieve schoonmaakmiddelen.

Onderhoud

Het is belangrijk om het product regelmatig te controleren op lekken. Je kunt het reparatieset (bijgeleverde stickers) gebruiken om lekken in het product te repareren.

1. Maak het gedeelte waar het lek zit goed schoon.
2. Plaats de sticker op het lek en druk hem goed aan.
3. Wacht minstens 4 uur voordat je het product weer oppompt.

5. OPSLAG

Bewaar het product op een droge, schone plek. Bewaar het product niet in extreem hoge of lage temperaturen.

6. WEGGOOIEN EN RECYCLEN

Denk aan het milieu en lever een bijdrage aan een schonere leefomgeving! Je kunt bij je gemeente terecht voor alle informatie over de mogelijkheden voor het afvoeren van afgedankte producten.

6.1 Afvoeren



Gooi het product aan het einde van zijn levensduur niet weg met het normale huisvuil, maar lever hem in op een door de overheid aangewezen inzamelpunt om het te laten recycleren.



Voer de verpakking en de accessoires af conform de milieuvorschriften die gelden in jouw gemeente. Let op de symbolen op de verschillende verpakkingsmaterialen en voer ze – indien nodig – gescheiden af. De verpakkingsmaterialen zijn voorzien van letters en cijfers: 1-7: plastic, 20-22: papier en karton, 80-98 composietmaterialen.

6.2 Elektrisch apparaat



Het symbool hiernaast met de doorgekruiste vuilnisbak geeft aan dat dit product is onderworpen aan de Europese richtlijn (EU) 2012/19/EU. Deze richtlijn stelt dat je dit product aan het einde van zijn levensduur niet met het normale huisvuil af mag laten voeren, maar het moet inleveren op een door de overheid aangewezen inzamelpunt om het te laten recycleren.

7. SYMBOLEN

In deze handleiding, op de verpakking en op het product worden de volgende waarschuwingen en symbolen gebruikt (indien van toepassing).

Symbol	Omschrijving
	Volg de instructies op in de handleiding en bewaar deze voor de toekomst.
	Een waarschuwing met dit symbool geeft een mogelijk gevaarlijke situatie aan die kan resulteren in ernstige schade en/of fatale letsel.
	Een opmerking bevat extra informatie dat van belang is voor het gebruik van het product.

	Een waarschuwing met dit symbool geeft een mogelijk gevaarlijke situatie aan die kan resulteren in lichte schade en/of matige letsel.
 RoHS	Dit product voldoet aan alle eisen en voorschriften conform richtlijn 2011/65/EU beter bekend als de RoHS-richtlijn (Restriction of Hazardous Substances). De richtlijn bevat voorschriften die het gebruik van gevaarlijke stoffen in elektr(on)ische apparatuur beperken.
	Geschikt om binnenshuis te gebruiken.
 0-15	Niet geschikt voor baby's van 0-15 maanden.
 MAX. 295 kg	Max. 295 kg draaggewicht.
	Veiligheidsklasse 2 stekker.

8. CE-CONFORMITEITSVERKLARING

 Dit product voldoet aan alle eisen en voorschriften conform 2014/35/EU, de richtlijn 2014/30/EU en de richtlijn 2009/125/EC.

De volledige EU-conformiteitsverklaring is verkrijgbaar bij de leverancier.

9. DISCLAIMER

Veranderingen onder voorbehoud; specificaties kunnen veranderen zonder opgaaf van redenen.

EN – User manual

lifegoods

FOREWORD**About this document**

This manual contains all the information for correct, efficient and safe use of the product. Make sure you have fully read and understood the instructions in this manual before installing or using the product. Keep this manual for future use.

Original Instructions

This manual was originally written in Dutch. All other languages are translations of the original Dutch manual.

Service and warranty

If you need service or information regarding your product, please contact our customer service at service@lifegoods.nl.

We provide a 2-year warranty on our products. Customer must be able to show proof of purchase when claiming warranty. Product defects must be reported to us within 2 years from the date of purchase. Please note that the warranty does not apply: for damage caused by improper use or repair; for parts subject to wear and tear; for defects known to the customer at the time of purchase; for defects caused by the customer's own fault, for damage caused by third parties.

TABLE OF CONTENTS

1. Introduction	9
1.1 Intended use	9
1.2 Product overview	9
1.3 Product specifications	9
1.4 Other features	9
1.5 Contents of package	9
1.6 Included accessories	9
2. Safety	9
2.1 General	9
2.2 Persons	10
2.3 Use	10
2.4 Electronics	10
3. Instructions for use	11
3.1 Inflating	11
3.2 Empty pumping	11
3.3 Draining	11
4. Maintenance and cleaning	11
5. Storage	11
6. Disposal and recycle	11
6.1 Disposal	11
6.2 Electric appliance	11
7. Symbols	11
8. CE Declaration of Conformity	12
9. Disclaimer	12

1. INTRODUCTION

Thank you for choosing a LifeGoods product! Please always follow the instructions for safe usage.

1.1 Intended use

The intended use of an air bed is to provide a temporary sleeping solution in situations where a conventional bed is unavailable or practically unfeasible. This may be the case, for example, during camping trips, overnight stays in guest rooms where a permanent bed is not available, or in emergency situations where a quick and portable sleeping surface is needed. Air beds offer a relatively simple and portable sleeping solution because they are easy to inflate and deflate, making them convenient for temporary use in different locations and conditions.

The supplier is released from liability for any injury or damage caused by using the product beyond its intended use. Any modification of the product may affect your safety and warranty.

1.2 Product overview

1. Pillow
2. Lying area
3. Air pump connection
4. Air valve

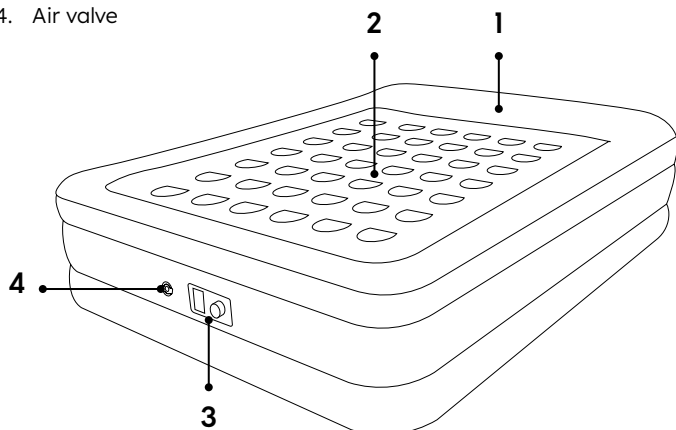

1.3 Product specifications

Dimension	Airbed: 203 x 152 x 46 cm Carry bag: 76.7 x 9 cm Pillow: 147 x 35 x 9.3 cm Pillow thickness: 7,62 cm
Weight	9,5 kg
Color	LG1070: Blue LG1280: White
Material	Airbed: PVC and vinyl Carrying bag: Nylon
Cord length	1,8 m
Safety plug	2
Voltage	220-240 V (input)
Frequency	50/60 Hz (output)
Power	150W
Operating temperature	-25 tot 75 °C
Automatic shutdown	No
Max load capacity	295 kg

1.4 Other features

- Features 35 structured air spirals to support your body, neck and spine.
- Wear-resistant and waterproof top layer (PVC) with perforation-resistant material.
- Built-in electric pump and power cable storage.
- Integrated raised head cushion.
- Manual air valve for hardness adjustment.
- Overheating protection.
- Includes carrying case.
- Can be inflated or deflated in \pm 3 minutes.

1.5 Contents of package

When receiving your shipment, make sure that the contents are consistent with the packing list. Notify your distributor of any missing items. If the equipment appears to be damaged, file a claim immediately with the carrier and notify your distributor at once, giving a detailed description of any damage. Save the damaged parts and packing container to substantiate your claim.

LifeGoods Airbed Double - Blue - Model LG1070 - EAN 8720195251484

LifeGoods Airbed Double - White - Model LG1280 - EAN

8720195257301

1.6 Included accessories

- 1x User manual
- 1x Repair kit
- 1x Carrying case

2. SAFETY



WARNING!

Please ensure that the packaging is kept out of the reach of children! Risk of suffocation!

Before use, read the manual and safety information carefully. The supplier is not responsible for failure to follow the safety information on the use and handling of the product or damage to property or personal injury.

Always observe the following precautions when using 'the Airbed Double', hereinafter referred to as 'the product'.

2.1 General

- Before first use, remove all packaging material and any stickers.
- Be aware of the risks and consequences associated with improper use of the product. Misuse of the product may result in personal injury and damage to the product.
- Do not disassemble, repair or restore the product. Doing so may cause damage to the product. For your own safety, these parts should only be replaced by authorized service personnel. Always send the product to a service center for repairs to prevent damage and personal injury.
- Use the product only for the purposes indicated in this manual.
- Do not use accessories not offered by the supplier. They may pose a danger to the user and damage the product.
- Before each use, check the parts and accessories for any damage or wear (cracks/breakage) that may adversely affect performance and, if so, replace them with original or manufacturer-recommended parts and accessories.

- If the product is malfunctioning, dropped or damaged, do not use the product and consult our customer service.
- If this is your first time using the product, it is important to read the manual and instructions carefully.
- Keep the product away from sharp and pointed objects that can damage the material.
- Keep the product away from heat, rooms where the temperature is relatively high and heat sources such as ovens.
- The product is designed and intended for private use. Do not use the product for commercial purposes.
- The product is suitable for indoor use only. Do not use the product outdoors. Doing so may result in damage to the product.
- Ambient temperatures may affect the air pressure of the product. In cold weather, the air pressure inside the product may decrease because the air contracts. Should this happen, add a little air. In warm weather, the air expands. Drain some air from the product to avoid excessive pressure. Do not expose the product to extreme temperatures.

2.2 Persons

- Place the product out of reach of pets and other animals.
- To avoid personal injury and damage to the product, do not allow anyone to climb into, stand on, or climb against the product.
- Do not allow children to play with the product. Use and store the product out of the reach of children.
- Children under 15 months should not use the product. Doing so may result in personal injury.
- Keep the product and cord out of the reach of children under 8 years of age.
- The product may be filled and/or emptied by people with physical or mental disabilities, as long as they are properly supervised and informed about the safe use of the product and understand its possible dangers.
- The product may be filled and/or emptied by children up to 8 years old, provided that they are properly supervised and informed about the safe use of the product and understand its possible dangers.
- The product is not suitable for animals.

2.3 Use

- The air pump does not turn off automatically after turning on, you have to turn it off manually. Be sure not to pump the product for more than 2 minutes, observing the maximum air fill. Inflating the product for too long can lead to explosion hazard.
- The maximum load capacity of the product is 250 kg, do not exceed this limit. Doing so may result in damage to the product or personal injury.
- Do not cover the air pump when it is on. Never place pillows or blankets on or against the product. This may cause a fire hazard, electric shock, personal injury or damage to the product.
- Do not use the air pump for more than 5 minutes at a time. Allow the pump to cool for at least 20 minutes between each use to prevent overheating and fire hazard. The pump is designed to fully inflate the product in about 2 minutes.
- Do not use the product near a bathtub, shower, swimming pool, or near a (laundry) tub filled with water. Do not touch the product or power cord with wet hands. Do not allow the product to come into contact with water. Do not immerse the product in water. If water does get inside or on the product, turn the product off immediately and contact our customer service department.
- Do not use the product near stairs, doors, sharp edges or breakable objects. Doing so may result in damage to the product or personal injury.

- Do not use the product near oxygen or aerosol sprays. This may result in fire hazard, explosive and personal injury.
- New vinyl naturally stretches. During initial use, the product may become soft and require additional air to remain firm. This will be necessary for the first few days. We recommend inflating the product 2 hours in advance and refilling as needed.
- Always place the product on a horizontal, level, stable and non-flammable surface.
- Never fill the product with flammable (liquid) substances or sprays. This may lead to fire hazard, explosion and personal injury.

2.4 Electronics

- If the power fails during operation, immediately turn off the air pump and unplug it.
- If the surface of the air pump is cracked, turn off the air pump to avoid electric shock.
- Check both power cord and plug regularly for signs of damage or wear, and if there is any, do not use the air pump and have the power cord and/or plug replaced or repaired by authorized service personnel.
- Do not immerse the air pump, power cord or plug in water. If water does get into or on the air pump, turn off the air pump immediately and contact our customer service department.
- Use and store the air pump so that the cables cannot be damaged.
- To avoid electric shock, do not use the air pump if you suspect the power cord or plug is damaged. A damaged power cord or plug should be repaired or replaced by a professional (an authorized distributor).
- Unplug and turn off the air pump when not in use and before cleaning the air pump.
- Do not unplug the air pump by pulling the power cord. This may cause fire or electric shock.
- If black smoke comes out of the air pump, unplug it immediately. Wait until the smoke is gone and contact our customer service department.
- Do not move the air pump by pulling the cord or twist the cord.
- Before connecting the air pump, ensure that the mains voltage indicated on the rating plate matches that of your mains supply.
- Do not let the cable(s) hang over the edge of a table or countertop.
- Do not place the cable(s) on hot surfaces or near oil.
- Do not tuck the cable(s) under rugs or blankets. Make sure the cable is never in a walkway.
- Make sure you do not trip over the cable(s) and that the cable(s) is not kinked, twisted, or stuck.

3. INSTRUCTIONS FOR USE

3.1 Inflating

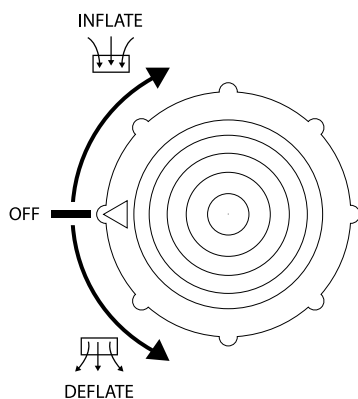

1. Choose a flat surface indoors that is large enough to fully inflate the product.
2. Remove any sharp or pointed objects.
3. Place the product face down on the floor.
4. Open the flap at the foot end of the product where the power cable is stored. Remove the power cable.
5. Make sure the air valve is tightly closed.
6. Plug in the power cord.
7. Turn the air pump knob clockwise until the arrow is at "INFLATE". It takes about 2 minutes until the product is inflated.
8. When the product is sufficiently inflated, turn the knob counterclockwise until the arrow is at "OFF".
9. Lie on the product to test the hardness. If the product is too soft, repeat steps 7 through 9.
10. Unplug the product and store the power cord in the storage compartment.

3.2 Empty pumping

1. Open the flap at the foot end of the product where the power cable is stored. Remove the power cable.
2. Make sure the air valve is tightly closed.
3. Plug in the power cord.
4. Turn the air pump knob counterclockwise until the arrow is at "DEFLATE". It will take approximately 2 minutes for the product to deflate.
5. When the product is sufficiently deflated, turn the knob counterclockwise until the arrow is at "OFF".
6. Unplug the product and store the power cord in the storage compartment.

3.3 Draining

1. Open the air valve.
2. From the pillow, slowly roll the product toward the foot end. All the air will slowly drain out of the product.
3. When the product is sufficiently empty, you can fold the product and store it in the carrying bag.

4. MAINTENANCE AND CLEANING

Clean the product with a damp, clean cloth and dry it well. Do not use abrasive or aggressive cleaning agents.

Maintenance

It is important to check the product regularly for leaks. You can use the repair kit (included stickers) to repair leaks in the product.

1. Clean the area where the leak is located well.
2. Place the sticker on the leak and press firmly.
3. Wait at least 4 hours before re-inflating.

5. STORAGE

Store the product in a clean and dry place. Do not store the product in extreme high or extreme low temperatures.

6. DISPOSAL AND RECYCLE

Think about the environment and contribute to a cleaner living environment! You can contact your local council for all information on disposal options for discarded products.

6.1 Disposal



At the end of its life, do not dispose of the product with normal household waste, but hand it in at a government designated collection point for recycling.



Dispose of the packaging and accessories in accordance with the environmental regulations in force in your local council. Pay attention to the symbols on the different packaging materials and - if necessary - dispose of them separately. The packaging materials are marked with letters and numbers: 1-7: plastic, 20-22: paper and cardboard, 80-98 composite materials.

6.2 Electric appliance









The symbol shown here with the crossed-out garbage can indicates that this product is subject to European Directive (EU) 2012/19/EU. This directive states that at the end of its service life, you must not dispose of this product with normal household waste, but hand it in at a government designated collection point for recycling.

7. SYMBOLS

The following warnings and symbols are used in this manual, on the packaging and on the product (where applicable).

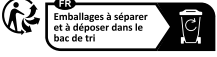
Symbol	Description
	Follow the instructions in the user manual and keep it for future reference.
	A warning with this symbol indicates a potentially hazardous situation that could result in serious damage and/or fatal injury.
	A note contains additional information relevant to the use of the product.
	A warning with this symbol indicates a potentially hazardous situation that may result in minor damage and/or moderate injury.
	This product complies with all requirements and regulations in accordance with Directive 2011/65/EU better known as the Restriction of Hazardous Substances (RoHS) Directive. The directive contains regulations limiting the use of hazardous substances in electrical and electronic equipment.

	Suitable for indoor use.
	Not suitable for babies aged 0-15 months.
	Max. 295 kg carrying weight.
	Safety Class 2 plug.
	Recycling symbol: Polyvinyl chloride.
	Recycling symbol: separate the packaging and place it in the recycling garbage can. (Applicable only in France)
	Recycling symbol: This product, batteries and cords can be recycled. (Applicable only in France)

8. CE DECLARATION OF CONFORMITY

CE This product complies with all requirements and regulations according to 2014/35/EU, Directive 2014/30/EU and Directive 2009/125/EC.

The complete EU Declaration of Conformity is available at the supplier.

9. DISCLAIMER

Changes reserved; specifications are subject to change without stating grounds for doing so.

FR/BE – Manuel d'utilisation

lifegoods

AVANT-PROPOS**À propos de ce document**

Ce manuel contient toutes les informations nécessaires à une utilisation correcte, efficace et sûre du produit. Assurez-vous d'avoir bien lu et compris les instructions de ce manuel avant d'installer ou d'utiliser le produit. Conservez ce manuel pour une utilisation ultérieure.

Instructions originales

Ce manuel a été rédigé à l'origine en néerlandais. Toutes les autres langues sont des traductions du manuel original en néerlandais.

Service et garantie

Si vous avez besoin d'un service ou d'une information concernant votre produit, veuillez contacter notre service clientèle via service@lifegoods.nl.

Nous offrons une garantie de 2 ans sur nos produits. Pour obtenir un service pendant la période de garantie, le produit doit être retourné avec une preuve d'achat. Les défauts du produit doivent être signalés dans un délai de deux ans à compter de la date d'achat. Cette garantie ne couvre pas : les dommages causés par une mauvaise utilisation ou une réparation incorrecte ; les pièces d'usure ; les défauts dont le client avait connaissance au moment de l'achat ; les dommages ou défauts causés par la négligence du client ; les dommages ou défauts causés par des tiers. Les pièces de rechange pour ce produit sont disponibles pendant 2 ans après la date de l'achat.

TABLE DES MATIÈRES

1. Introduction	14
1.1 Utilisation prévue	14
1.2 Description du produit	14
1.3 Spécifications du produit	14
1.4 Autres caractéristiques	14
1.5 Contenu de l'emballage	14
1.6 Accessoires inclus	14
2. Sécurité	14
2.1 Général	14
2.2 Personnes	15
2.3 Utilisation	15
2.4 Équipement électrique	15
3. Mode d'emploi	16
3.1 Gonflement	16
3.2 Vidange	16
3.3 Vider le drain	16
4. Entretien et nettoyage	16
5. Stockage	16
6. Élimination et recyclage	16
6.1 Élimination	16
6.2 Appareils électriques	16
7. Symboles	16
8. Déclaration de conformité CE	17
9. Clause de non-responsabilité	17

1. INTRODUCTION

Merci d'avoir choisi un produit LifeGoods ! Suivez toujours les instructions pour garantir une utilisation en toute sécurité.

1.1 Utilisation prévue

L'utilisation prévue d'un lit pneumatique vise à fournir une solution de sommeil temporaire dans des situations où un lit conventionnel n'est pas disponible ou pratiquement pas réalisable. Cela peut être le cas, par exemple, lors de voyages en camping, de séjours d'une nuit dans des chambres d'hôtes où il n'y a pas de lit permanent, ou dans des situations d'urgence où une surface de couchage rapide et portable est nécessaire. Les lits gonflables offrent une solution de couchage relativement simple et portable, car ils sont faciles à gonfler et à dégonfler, ce qui les rend pratiques pour une utilisation temporaire dans différents lieux et conditions.

Le fournisseur est déchargé de toute responsabilité en cas de blessures ou de dommages causés par l'utilisation du produit au-delà de l'usage prévu. Toute modification du produit peut affecter votre sécurité et la garantie.

1.2 Description du produit

1. Tête d'oreiller
2. Surface de couchage
3. Raccordement de la pompe à air
4. Soupape d'air

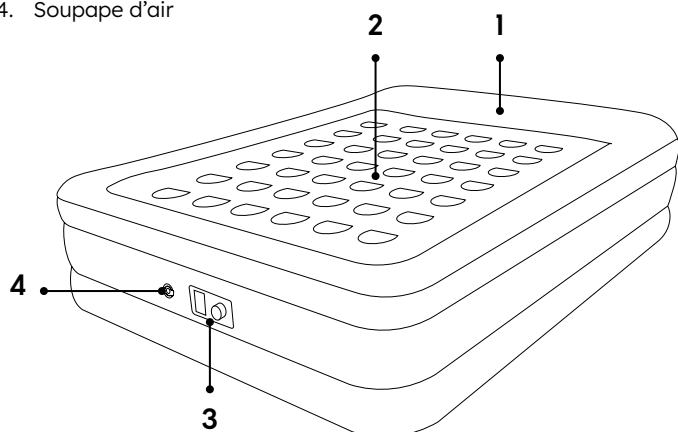

1.3 Spécifications du produit

Dimensions	Lit gonflable : 203 x 152 x 46 cm Sac de transport : 76,7 x 9 cm Oreiller : 147 x 35 x 9,3 cm Épaisseur de l'oreiller : 7,62 cm
Poids	9,5 kg
Couleur	LG1070 : Bleu LG1280 : Blanc
Matériau	Lit gonflable : PVC et vinyle Sac de transport : Nylon
Longueur du cordon	1,8 m
Fiche de catégorie de sécurité	2
Tension	220-240 V (entrée)
Fréquence	50/60 Hz (sortie)
Puissance	150W
Température de fonctionnement	-25 tot 75 °C
Arrêt automatique	Non
Capacité de charge maximale	295 kg

1.4 Autres caractéristiques

- Équipé de 35 spirales d'air structurées pour soutenir le corps, le cou et la colonne vertébrale.
- Couche supérieure (PVC) résistante à l'usure et à l'eau, avec matériau résistant aux perforations.
- Pompe électrique intégrée et espace de rangement pour le câble d'alimentation.
- Coussin de tête surélevé intégré.
- Soupape d'air manuelle pour le réglage de la dureté.
- Protection contre la surchauffe.
- Sac de transport inclus.
- Peut être gonflé ou dégonflé en \pm 3 minutes.

1.5 Contenu de l'emballage

Vérifiez que le contenu du colis correspond au bordereau d'expédition lorsque vous recevez l'envoi. Informez votre fournisseur si des pièces sont manquantes. Si le produit semble endommagé, déposez immédiatement une plainte auprès du transporteur et donnez au fournisseur une description détaillée des dommages. Conservez les pièces endommagées et l'emballage pour étayer votre plainte.

LifeGoods Lit à air double - Bleu - Modèle LG1070 - EAN 8720195251484

LifeGoods Lit à air double - Blanc - Modèle LG1280 - EAN 8720195257301

1.6 Accessoires inclus

- 1x Manuel d'utilisation
- 1x Kit de réparation
- 1x Sac de transport

2. SÉCURITÉ



ATTENTION !

Veillez à ce que le matériel d'emballage ne tombe pas entre les mains des enfants. Ils pourraient s'étouffer avec !

Avant toute utilisation, lisez attentivement le manuel et les informations de sécurité. Le fournisseur n'est pas responsable du non-respect des consignes de sécurité relatives à l'utilisation et à la manipulation du produit, ni des dommages matériels ou corporels.

Respectez toujours les précautions suivantes lors de l'utilisation du «Lit à air double», ci-après dénommé «le produit».

2.1 Général

- Avant la première utilisation, retirez tous les matériaux d'emballage et les éventuels autocollants.
- Soyez conscient des risques et des conséquences liés à une utilisation incorrecte du produit. Une mauvaise utilisation du produit peut entraîner des blessures et endommager le produit.
- Ne pas démonter, réparer ou restaurer le produit. Cela pourrait endommager le produit. Pour votre propre sécurité, ces pièces ne doivent être remplacées que par du personnel de service autorisé. Confiez toujours le produit à un centre de service pour le faire réparer afin d'éviter tout dommage et toute blessure.
- N'utilisez le produit qu'aux fins indiquées dans ce manuel.
- N'utilisez pas d'accessoires non proposés par le fournisseur. Ils peuvent représenter un danger pour l'utilisateur et endommager le produit.

- Avant chaque utilisation, vérifiez que les pièces et les accessoires ne sont pas endommagés ou usés (fissures/cassures), ce qui pourrait nuire aux performances, et remplacez-les, le cas échéant, par des pièces et des accessoires d'origine ou recommandés par le fabricant.
- Si le produit fonctionne mal, s'il est tombé ou a été endommagé, ne l'utilisez pas et consultez notre service clientèle.
- Si vous utilisez le produit pour la première fois, il est important de lire attentivement le manuel et les instructions.
- Tenez le produit à l'écart des objets pointus et tranchants susceptibles d'endommager le matériau.
- Conservez le produit à l'écart de la chaleur, des pièces où la température est relativement élevée et des sources de chaleur telles que les fours.
- Le produit est conçu et destiné à un usage privé. Ne l'utilisez pas à des fins commerciales.
- Le produit ne convient qu'à un usage intérieur. Ne l'utilisez pas à l'extérieur. Cela pourrait endommager le produit.
- Les températures ambiantes peuvent affecter la pression atmosphérique du produit. Par temps froid, la pression de l'air à l'intérieur du produit peut diminuer en raison de la contraction de l'air. Dans ce cas, ajoutez un peu d'air. Par temps chaud, l'air se dilate. Évacuez un peu d'air du produit pour éviter une pression excessive. N'exposez pas le produit à des températures extrêmes.
- N'utilisez pas le produit à proximité d'un bain, d'une douche, d'une piscine ou d'un bac (à linge) rempli d'eau. Ne touchez pas le produit et le cordon d'alimentation avec des mains mouillées. Veillez à ce que le produit n'entre pas en contact avec de l'eau. N'immergez pas le produit dans l'eau. Si de l'eau pénètre dans ou sur l'appareil, éteignez-le immédiatement et contactez notre service clientèle.
- N'utilisez pas le produit à proximité d'escaliers, de portes, d'arêtes vives ou d'objets cassants. Cela pourrait endommager l'appareil ou provoquer des blessures.
- N'utilisez pas le produit à proximité d'oxygène ou d'aérosols. Cela peut entraîner un risque d'incendie, d'explosion et de blessure.
- Le vinyle neuf s'étire naturellement. Lors de la première utilisation, le produit peut devenir mou et nécessiter plus d'air pour rester ferme. Cela sera nécessaire pendant les premiers jours. Nous recommandons de gonfler le produit 2 heures à l'avance et de faire l'appoint si nécessaire.
- Placez toujours le produit sur une surface horizontale, plane, stable et ininflammable.
- Ne remplissez jamais le produit avec des substances ou des sprays inflammables (liquides). Cela peut entraîner un risque d'incendie, d'explosion et de blessure.

2.4 Équipement électrique

2.2 Personnes

- Placez le produit hors de portée des animaux (domestiques).
- Pour éviter les blessures corporelles et les dommages au produit, ne laissez personne grimper dans ou sur le produit, se tenir debout sur ou contre le produit.
- Ne laissez pas les enfants jouer avec le produit. Utilisez et rangez le produit hors de portée des enfants.
- Les enfants de moins de 15 mois ne doivent pas utiliser le produit. Ils risqueraient de se blesser.
- Gardez le produit et le cordon hors de portée des enfants de moins de 8 ans.
- Le produit peut être rempli et/ou vidé par des personnes souffrant d'un handicap physique ou mental, à condition qu'elles soient correctement surveillées et informées de l'utilisation sûre du produit et qu'elles en comprennent les dangers potentiels.
- Le produit peut être rempli et/ou vidé par des enfants jusqu'à l'âge de 8 ans, à condition qu'ils soient correctement surveillés et informés sur l'utilisation sûre du produit et qu'ils en comprennent les dangers possibles.
- Le produit ne convient pas aux animaux.

2.3 Utilisation

- La pompe à air ne s'éteint pas automatiquement après avoir été mise en marche, vous devez l'éteindre manuellement. Veillez à ne pas gonfler le produit pendant plus de 2 minutes, en respectant la charge d'air maximale. Un gonflage trop long peut entraîner un risque d'explosion.
- La capacité de charge maximale du produit est de 250 kg, ne dépassez pas cette limite. Vous risqueriez d'endommager le produit ou de vous blesser.
- Ne couvrez pas la pompe à air lorsqu'elle est en marche. Ne placez jamais de coussins ou de couvertures sur ou contre l'appareil. Cela pourrait entraîner un risque d'incendie, un choc électrique, des blessures ou des dommages au produit.
- N'utilisez pas la pompe à air pendant plus de 5 minutes à la fois. Laissez la pompe refroidir pendant au moins 20 minutes entre chaque utilisation afin d'éviter toute surchauffe et tout risque d'incendie. La pompe est conçue pour gonfler complètement le produit en 2 minutes environ.

- En cas de coupure de courant pendant le fonctionnement, éteignez immédiatement la pompe à air et débranchez-la.
- Si la surface de la pompe à air est fissurée, éteignez la pompe à air pour éviter tout choc électrique.
- Vérifiez régulièrement que le cordon d'alimentation et la fiche ne présentent pas de signes d'endommagement ou d'usure. Si c'est le cas, n'utilisez pas la pompe à air et faites remplacer ou réparer le cordon d'alimentation et/ou la fiche par un personnel d'entretien agréé.
- N'immergez pas la pompe à air, le cordon d'alimentation ou la fiche dans l'eau. Si de l'eau pénètre dans ou sur la pompe à air, éteignez-la immédiatement et contactez notre service clientèle.
- Utilisez et rangez la pompe à air de manière à ce que les câbles ne soient pas endommagés.
- Pour éviter tout choc électrique, n'utilisez pas la pompe à air si vous pensez que le câble d'alimentation ou la fiche est endommagé(e). Un câble d'alimentation ou une fiche endommagé(e) doit être réparé(e) ou remplacé(e) par un professionnel (un distributeur agréé).
- Débranchez et éteignez la pompe à air lorsque vous ne l'utilisez pas et avant de la nettoyer.
- Ne débranchez pas la pompe à air en tirant sur le câble d'alimentation. Cela pourrait provoquer un incendie ou une électrocution.
- Si de la fumée noire s'échappe de la pompe à air, débranchez-la immédiatement. Attendez que la fumée ait disparu et contactez notre service clientèle.
- Ne déplacez pas la pompe à air en tirant sur le cordon ou en le tordant.
- Avant de brancher la pompe à air, assurez-vous que la tension secteur indiquée sur la plaque signalétique correspond à celle de votre réseau électrique.
- Ne laissez pas le(s) câble(s) pendre sur le bord d'une table ou d'un comptoir.
- Ne placez pas le(s) câble(s) sur des surfaces chaudes ou à proximité d'huile.
- Ne placez pas le(s) câble(s) sous des tapis ou des couvertures. Veillez à ce que le câble ne se trouve jamais dans une allée.
- Veillez à ne pas trébucher sur le(s) câble(s) et à ce que le(s) câble(s) ne soit(nt) pas plié(s), tordu(s) ou coincé(s).

3. MODE D'EMPLOI

3.1 Gonflement

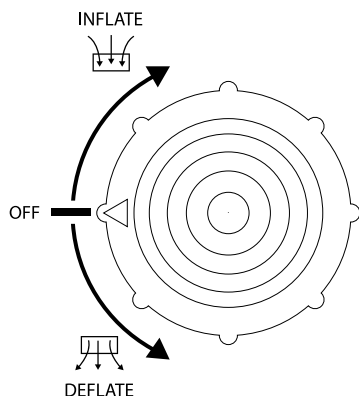

1. Choisissez une surface plane à l'intérieur, suffisamment grande pour gonfler complètement le produit.
2. Enlevez tout objet pointu ou tranchant.
3. Placez le produit face vers le bas sur le sol.
4. Ouvrez la trappe située à l'extrémité du pied du produit, où se trouve le câble d'alimentation. Retirez le câble d'alimentation.
5. Assurez-vous que la valve d'air est bien fermée.
6. Branchez la fiche dans la prise de courant.
7. Tournez le bouton de la pompe à air dans le sens des aiguilles d'une montre jusqu'à ce que la flèche indique 'INFLATE'. Il faut environ 2 minutes pour que le produit soit gonflé.
8. Lorsque le produit est suffisamment gonflé, tournez le bouton dans le sens inverse des aiguilles d'une montre jusqu'à ce que la flèche soit sur "OFF".
9. Allongez-vous sur le produit pour en tester la dureté. Si le produit est trop mou, répétez les étapes 7 à 9.
10. Débranchez l'appareil et rangez le câble d'alimentation dans le compartiment de rangement.

3.2 Vidange

1. Ouvrez la trappe située à l'extrémité du pied du produit, où se trouve le câble d'alimentation. Retirez le câble d'alimentation.
2. Assurez-vous que la valve d'air est bien fermée.
3. Branchez la fiche dans la prise de courant.
4. Tournez le bouton de la pompe à air dans le sens inverse des aiguilles d'une montre jusqu'à ce que la flèche soit sur "DEFLATE". Il faut environ 2 minutes pour que le produit se dégonfle.
5. Lorsque le produit est suffisamment dégonflé, tournez le bouton dans le sens inverse des aiguilles d'une montre jusqu'à ce que la flèche soit sur "OFF".
6. Débranchez l'appareil et rangez le câble d'alimentation dans le compartiment de rangement.

3.3 Vider le drain

1. Ouvrez la valve d'air.
2. Enroulez lentement le produit de l'oreiller vers le pied. L'air s'écoule lentement de l'appareil.
3. Lorsque le produit est suffisamment vide, vous pouvez le plier et le ranger dans le sac de transport.

4. ENTRETIEN ET NETTOYAGE

Nettoyez le produit avec un chiffon humide et propre et séchez-le bien. N'utilisez pas de produits de nettoyage abrasifs ou agressifs.

Maintenance

Il est important de vérifier régulièrement l'étanchéité du produit. Vous pouvez utiliser le kit de réparation (autocollants fournis) pour réparer les fuites du produit.

1. Nettoyez bien la zone où se trouve la fuite.
2. Placez l'autocollant sur la fuite et appuyez fermement.
3. Attendez au moins 4 heures avant de regonfler.

5. STOCKAGE

Stockez le produit dans un endroit sec et propre. Ne stockez pas le produit à des températures extrêmement élevées ou basses.

6. ÉLIMINATION ET RECYCLAGE

Pensez à l'environnement et contribuez à un cadre de vie plus propre ! Vous pouvez contacter votre municipalité pour obtenir toutes les informations sur les possibilités d'élimination des produits mis au rebut.

6.1 Élimination



En fin de vie, ne jetez pas le produit avec les ordures ménagères, mais déposez-le dans un point de collecte désigné par le gouvernement pour qu'il soit recyclé.



L'emballage et les accessoires doivent être éliminés conformément à la réglementation environnementale en vigueur dans votre commune. Faites attention aux symboles apposés sur les différents matériaux d'emballage et, le cas échéant, mettez-les au rebut séparément. Les matériaux d'emballage sont étiquetés avec des lettres et des chiffres : 1-7 : plastique, 20-22 : papier et carton, 80-98 : matériaux composites.

6.2 Appareils électriques









Le symbole ci-contre avec la poubelle barrée indique que ce produit est soumis à la directive européenne (UE) 2012/19/EU. Cette directive stipule qu'à la fin de sa durée de vie, vous ne devez pas vous débarrasser de ce produit avec les déchets ménagers ordinaires, mais le déposer dans un point de collecte désigné par le gouvernement en vue de son recyclage.

7. SYMBOLES

Les avertissements et symboles suivants sont utilisés dans ce manuel, sur l'emballage et sur le produit (le cas échéant).

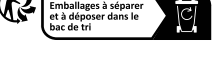
Symbole	Description
	Suivez les instructions du manuel et conservez-le pour toute référence ultérieure.
	Un avertissement accompagné de ce symbole indique une situation potentiellement dangereuse pouvant entraîner des dommages graves et/ou des blessures mortelles.
	Une note contient des informations supplémentaires importantes pour l'utilisation du produit.
	Un avertissement accompagné de ce symbole indique une situation potentiellement dangereuse qui peut entraîner des dommages mineurs et/ou des blessures modérées.

	<p>Ce produit est conforme à toutes les exigences et réglementations de la directive 2011/65/EU, mieux connue sous le nom de directive sur la restriction des substances dangereuses (RoHS). Cette directive contient des règles limitant l'utilisation de substances dangereuses dans les équipements électriques et électroniques.</p>
	<p>Convient pour une utilisation à l'intérieur.</p>
	<p>Ne convient pas aux bébés âgés de 0 à 15 mois.</p>
	<p>Poids maximal de 295 kg.</p>
	<p>Prise de classe de sécurité 2.</p>
	<p>Symbole de recyclage : séparez l'emballage et mettez-le dans la poubelle de tri. (Applicable uniquement en France)</p>
	<p>Symbole de recyclage : Ce produit, les piles et les cordons peuvent être recyclés. (Applicable uniquement en France)</p>

8. DÉCLARATION DE CONFORMITÉ CE

CE Ce produit est conforme à toutes les exigences et réglementations conformément à 2014/35/EU, à la directive 2014/30/EU et à la directive 2009/125/EC.

La déclaration de conformité de l'UE est disponible auprès du fournisseur.

9. CLAUSE DE NON-RESPONSABILITÉ

Sous réserve de modifications ; les spécifications peuvent être modifiées sans justification.

DE – Benutzerhandbuch

lifegoods

VORWORT

Über dieses Dokument

Dieses Handbuch enthält alle Informationen für den korrekten, effizienten und sicheren Gebrauch des Produkts. Vergewissern Sie sich, dass Sie die Anweisungen in diesem Handbuch vollständig gelesen und verstanden haben, bevor Sie das Produkt installieren oder benutzen. Bewahren Sie diese Anleitung zur späteren Verwendung auf.

Originalanleitung

Diese Anleitung wurde ursprünglich in Niederländisch verfasst. Alle anderen Sprachen sind Übersetzungen der niederländischen Originalanleitung.

Service und Garantie

Wenn Sie Service oder Informationen zu Ihrem Produkt benötigen, wenden Sie sich bitte an unser Kundendienstteam unter service@lifegoods.nl.

Wir gewähren auf unsere Produkte eine 2-jährige Garantie. Der Kunde muss bei Inanspruchnahme der Garantie einen Kaufnachweis vorlegen können. Produktmängel müssen uns innerhalb von 2 Jahren nach dem Kaufdatum gemeldet werden. Bitte beachten Sie, dass die Garantie nicht gilt: für Schäden, die durch unsachgemäßen Gebrauch oder Reparatur entstanden sind; für Teile, die dem Verschleiß unterliegen; für Mängel, die dem Kunden zum Zeitpunkt des Kaufs bekannt waren; für Mängel, die durch eigenes Verschulden des Kunden entstanden sind, für Schäden, die durch Dritte verursacht wurden.

INHALTSVERZEICHNIS

1. Einleitung	19
1.1 Bestimmungsgemäße Verwendung	19
1.2 Produktübersicht	19
1.3 Produktspezifikationen	19
1.4 Andere Eigenschaften	19
1.5 Inhalt der Verpackung	19
1.6 Mitgeliefertes Zubehör	19
2. Sicherheit	19
2.1 Allgemein	19
2.2 Personen	20
2.3 Verwendung	20
2.4 Elektronik	20
3. Betriebsanleitung	21
3.1 Aufblasen	21
3.2 Entleerung	21
3.3 Abfluss leerOpen het luchtventiel.	21
4. Wartung und Reinigung	21
5. Lagerung	21
6. Entsorgung und Recycling	21
6.1 Entsorgung	21
6.2 Elektrische Geräte	21
7. Symbole	22
8. CE-Konformitätserklärung	22
9. Haftungsausschluss	22

1. EINLEITUNG

Vielen Dank, dass Sie sich für ein LifeGoods-Produkt entschieden haben! Befolgen Sie stets die Sicherheitshinweise für einen sicheren Gebrauch.

1.1 Bestimmungsgemäße Verwendung

Der Verwendungszweck eines Luftbettes besteht darin, eine vorübergehende Schlaflösung in Situationen zu bieten, in denen ein herkömmliches Bett nicht verfügbar oder praktisch nicht durchführbar ist. Dies kann z. B. bei Campingausflügen, Übernachtungen in Gästezimmern, in denen kein festes Bett zur Verfügung steht, oder in Notsituationen, in denen eine schnelle und tragbare Schlafmöglichkeit benötigt wird, der Fall sein. Luftbetten bieten eine relativ einfache und tragbare Schlaflösung, da sie sich leicht aufblasen und entleeren lassen, was sie für den vorübergehenden Einsatz an verschiedenen Orten und unter verschiedenen Bedingungen geeignet macht.

Der Lieferant ist von der Haftung für Verletzungen oder Schäden, die durch die Verwendung des Produkts über den bestimmungsgemäßen Gebrauch hinaus entstehen, befreit. Jegliche Änderungen am Produkt können Ihre Sicherheit und Garantie beeinträchtigen.

1.2 Produktübersicht

1. Kopfkissen
2. Liegefläche
3. Anschluss Luftpumpe
4. Luftventil

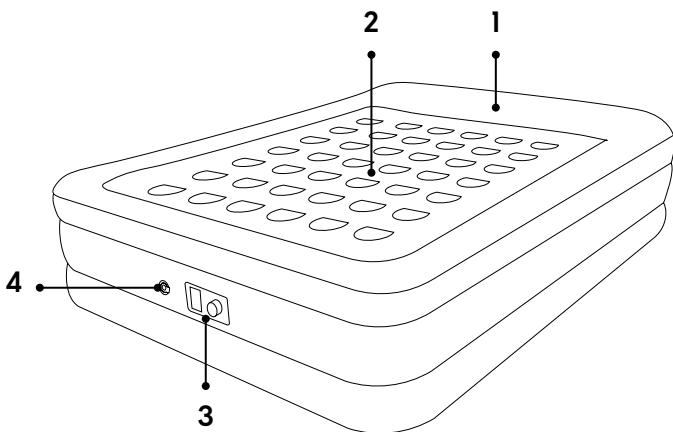

1.3 Produktspezifikationen

Abmessungen	Luftbett: 203 x 152 x 46 cm Tragetasche: 76,7 x 9 cm Kopfkissen: 147 x 35 x 9,3 cm Dicke des Kissens: 7,62 cm
Gewicht	9,5 kg
Farbe	LG1070: Blau LG1280: Weiß
Material	Luchtbed: PVC en vinyl Draagtas: Nylon
Länge des Kabels	1,8 m
Stecker der Sicherheitskategorie	2
Spannung	220-240 V (Eingang)
Frequenz	50/60 Hz (Ausgang)
Leistung	150W
Betriebstemperatur	-25 tot 75 °C
Automatische Abschaltung	Nee
Max. Belastbarkeit	295 kg

1.4 Andere Eigenschaften

- Ausgestattet mit 35 strukturierten Luftspiralen, die Ihren Körper, Ihren Nacken und Ihre Wirbelsäule unterstützen.
- Strapazierfähige und wasserdichte Oberschicht (PVC) mit perforationsresistentem Material.
- Eingebaute elektrische Pumpe und Stauraum für das Stromkabel.
- Integriertes erhöhtes Kopfkissen.
- Manuelles Luftventil zur Einstellung des Härtegrads.
- Überhitzungsschutz.
- Inklusive Tragetasche.
- Kann in ± 3 Minuten aufgeblasen oder entleert werden.

1.5 Inhalt der Verpackung

Überprüfen Sie bei Erhalt der Sendung, ob der Inhalt des Pakets mit dem Packzettel übereinstimmt. Informieren Sie Ihren Lieferanten, wenn Teile fehlen. Wenn das Produkt beschädigt erscheint, reklamieren Sie es sofort beim Spediteur und geben Sie dem Lieferanten eine detaillierte Beschreibung des Schadens. Bewahren Sie die beschädigten Teile und die Verpackung auf, um Ihre Reklamation zu belegen.

LifeGoods Luftmatratze Doppel - Blau - Modell LG1070 - EAN 8720195251484
LifeGoods Luftmatratze Doppel- Weiß - Modell LG1280 - EAN 8720195257301

1.6 Mitgeliefertes Zubehör

- 1x Benutzerhandbuch
- 1x Reparatursatz
- 1x Tragetasche

2. SICHERHEIT



ACHTUNG!

Stellen Sie sicher, dass die Verpackung außerhalb der Reichweite von Kindern aufbewahrt wird. Erstickungsgefahr!

Lesen Sie vor dem Gebrauch das Handbuch und die Sicherheitshinweise sorgfältig durch. Der Lieferant ist nicht verantwortlich für die Nichtbeachtung der Sicherheitshinweise zur Verwendung und Handhabung des Geräts sowie für Sach- oder Personenschäden.

Beachten Sie immer die folgenden Vorsichtsmaßnahmen, wenn Sie „das Luftmatratze Doppel“, im Folgenden als „das Produkt“ bezeichnet, verwenden.

2.1 Allgemein

- Entfernen Sie vor dem ersten Gebrauch das gesamte Verpackungsmaterial und alle Aufkleber.
- Seien Sie sich der Risiken und Konsequenzen bewusst, die mit einer falschen Verwendung des Produkts verbunden sind. Eine falsche Verwendung des Produkts kann zu Verletzungen und Schäden am Produkt führen.
- Nehmen Sie das Produkt nicht auseinander, reparieren oder restaurieren Sie es nicht. Andernfalls kann es zu Schäden am Produkt kommen. Zu Ihrer eigenen Sicherheit sollten diese Teile nur von autorisiertem Servicepersonal ausgetauscht werden. Schicken Sie das Produkt zur Reparatur immer an ein Servicezentrum, um Schäden und Verletzungen zu vermeiden.
- Verwenden Sie das Produkt nur für die in diesem Handbuch angegebenen Zwecke.

- Verwenden Sie kein Zubehör, das nicht vom Lieferanten angeboten wird. Sie können eine Gefahr für den Benutzer darstellen und das Produkt beschädigen.
- Überprüfen Sie die Teile und das Zubehör vor jedem Gebrauch auf Schäden oder Verschleiß (Risse/Brüche), die die Leistung beeinträchtigen könnten, und ersetzen Sie sie gegebenenfalls durch Originalteile oder vom Hersteller empfohlene Teile und Zubehör.
- Wenn das Produkt nicht richtig funktioniert, fallen gelassen oder beschädigt wurde, verwenden Sie es nicht und wenden Sie sich an unseren Kundendienst.
- Wenn Sie das Produkt zum ersten Mal benutzen, ist es wichtig, dass Sie das Handbuch und die Anweisungen sorgfältig lesen.
- Halten Sie das Produkt von scharfen und spitzen Gegenständen fern, die das Material beschädigen könnten.
- Halten Sie das Produkt von Hitze, Räumen mit relativ hoher Temperatur und Wärmequellen wie Öfen fern.
- Das Produkt ist für den privaten Gebrauch konzipiert und bestimmt. Verwenden Sie das Produkt nicht für gewerbliche Zwecke.
- Das Produkt ist nur für den Gebrauch in Innenräumen geeignet. Verwenden Sie das Produkt nicht im Freien. Dies kann zu einer Beschädigung des Produkts führen.
- Die Umgebungstemperaturen können den Luftdruck des Geräts beeinflussen. Bei kaltem Wetter kann der Luftdruck im Inneren des Geräts abnehmen, weil sich die Luft zusammenzieht. Sollte dies der Fall sein, fügen Sie etwas Luft hinzu. Bei warmem Wetter dehnt sich die Luft aus. Lassen Sie etwas Luft aus dem Produkt ab, um einen übermäßigen Druck zu vermeiden. Setzen Sie das Produkt keinen extremen Temperaturen aus.

2.2 Personen

- Stellen Sie das Produkt außerhalb der Reichweite von (Haus-) Tieren auf.
- Um Verletzungen und Schäden am Produkt zu vermeiden, darf niemand in oder auf das Produkt klettern, darauf stehen oder dagegen treten.
- Erlauben Sie Kindern nicht, mit dem Produkt zu spielen. Verwenden und lagern Sie das Produkt außerhalb der Reichweite von Kindern.
- Kinder unter 15 Monaten sollten das Produkt nicht benutzen. Dies kann zu Verletzungen führen.
- Bewahren Sie das Produkt und das Kabel außerhalb der Reichweite von Kindern unter 8 Jahren auf.
- Das Produkt kann von Personen mit körperlichen oder geistigen Behinderungen befüllt und/oder entleert werden, sofern sie angemessen beaufsichtigt und über die sichere Verwendung des Produkts informiert werden und die möglichen Gefahren verstehen.
- Das Produkt kann von Kindern bis zu 8 Jahren befüllt und/oder entleert werden, vorausgesetzt, sie werden ordnungsgemäß beaufsichtigt und über die sichere Verwendung des Produkts informiert und verstehen die möglichen Gefahren.
- Das Produkt ist nicht für Tiere geeignet.

2.3 Verwendung

- Die Luftpumpe schaltet sich nach dem Einschalten nicht automatisch ab, Sie müssen sie manuell ausschalten. Achten Sie darauf, dass Sie das Produkt nicht länger als 2 Minuten aufblasen und dabei die maximale Luftmenge beachten. Wenn Sie das Produkt zu lange aufblasen, kann es zu einer Explosionsgefahr kommen.
- Die maximale Tragfähigkeit des Produkts beträgt 250 kg,

überschreiten Sie diese Grenze nicht. Andernfalls kann es zu Schäden am Produkt oder zu Personenschäden kommen.

- Decken Sie die Luftpumpe nicht ab, wenn sie eingeschaltet ist. Legen Sie niemals Kissen oder Decken auf oder gegen das Gerät. Dies kann zu Brandgefahr, Stromschlag, Verletzungen oder Schäden am Gerät führen.
- Verwenden Sie die Luftpumpe nicht länger als 5 Minuten am Stück. Lassen Sie die Pumpe zwischen jedem Gebrauch mindestens 20 Minuten lang abkühlen, um Überhitzung und Brandgefahr zu vermeiden. Die Pumpe ist so ausgelegt, dass sie das Produkt in etwa 2 Minuten vollständig aufbläst.
- Verwenden Sie das Produkt nicht in der Nähe einer Badewanne, einer Dusche, eines Schwimmbeckens oder eines mit Wasser gefüllten (Wasch-)Bottichs. Berühren Sie das Gerät und das Netzkabel nicht mit nassen Händen. Achten Sie darauf, dass das Gerät nicht mit Wasser in Berührung kommt. Tauchen Sie das Gerät nicht in Wasser ein. Sollte Wasser in oder auf das Gerät gelangen, schalten Sie es sofort aus und wenden Sie sich an unseren Kundendienst.
- Verwenden Sie das Gerät nicht in der Nähe von Treppen, Türen, scharfen Kanten oder zerbrechlichen Gegenständen. Dies kann zur Beschädigung des Geräts oder zu Personenschäden führen.
- Verwenden Sie das Gerät nicht in der Nähe von Sauerstoff oder Aerosolsprays. Dies kann zu Brandgefahr, Explosionen und Verletzungen führen.
- Neues Vinyl dehnt sich natürlich aus. Bei der ersten Verwendung kann das Produkt weich werden und zusätzliche Luft benötigen, um fest zu bleiben. Dies wird in den ersten Tagen notwendig sein. Wir empfehlen, das Produkt 2 Stunden vorher aufzublasen und bei Bedarf nachzufüllen.
- Stellen Sie das Produkt immer auf eine waagerechte, ebene, stabile und nicht entflammare Fläche.
- Füllen Sie das Produkt niemals mit brennbaren (flüssigen) Substanzen oder Sprays. Dies kann zu Brandgefahr, Explosion und Verletzungen führen.

2.4 Elektronik

- Wenn der Strom während des Betriebs ausfällt, schalten Sie die Luftpumpe sofort aus und ziehen Sie den Netzstecker.
- Wenn die Oberfläche der Luftpumpe rissig ist, schalten Sie die Luftpumpe aus, um einen Stromschlag zu vermeiden.
- Überprüfen Sie sowohl das Netzkabel als auch den Stecker regelmäßig auf Anzeichen von Beschädigung oder Verschleiß. Sollte dies der Fall sein, verwenden Sie die Luftpumpe nicht und lassen Sie das Netzkabel und/oder den Stecker durch autorisiertes Servicepersonal ersetzen oder reparieren.
- Tauchen Sie die Luftpumpe, das Netzkabel oder den Stecker nicht in Wasser ein. Sollte Wasser in oder auf die Luftpumpe gelangen, schalten Sie die Luftpumpe sofort aus und wenden Sie sich an unseren Kundendienst.
- Verwenden und lagern Sie die Luftpumpe so, dass die Kabel nicht beschädigt werden können.
- Um einen elektrischen Schlag zu vermeiden, verwenden Sie die Luftpumpe nicht, wenn Sie vermuten, dass das Netzkabel oder der Stecker beschädigt ist. Ein beschädigtes Netzkabel oder ein beschädigter Stecker muss von einem Fachmann (einem autorisierten Händler) repariert oder ersetzt werden.
- Ziehen Sie den Netzstecker und schalten Sie die Luftpumpe aus, wenn sie nicht benutzt wird und bevor Sie die Luftpumpe reinigen.
- Ziehen Sie den Stecker der Luftpumpe nicht durch Ziehen am Netzkabel aus der Steckdose. Dies kann einen Brand oder elektrischen Schlag verursachen.
- Wenn schwarzer Rauch aus der Luftpumpe austritt, ziehen Sie

sofort den Netzstecker. Warten Sie, bis der Rauch verschwunden ist, und wenden Sie sich dann an unseren Kundendienst.

- Bewegen Sie die Luftpumpe nicht durch Ziehen am Kabel und verdrehen Sie das Kabel nicht.
- Vergewissern Sie sich vor dem Anschluss der Luftpumpe, dass die auf dem Typenschild angegebene Netzspannung mit der Ihres Stromnetzes übereinstimmt.
- Lassen Sie das/die Kabel nicht über die Kante eines Tisches oder einer Arbeitsplatte hängen.
- Legen Sie das/die Kabel nicht auf heiße Oberflächen oder in die Nähe von Öl.
- Verstecken Sie das/die Kabel nicht unter Teppichen oder Decken. Achten Sie darauf, dass das Kabel nicht auf einem Gehweg liegt.
- Achten Sie darauf, dass Sie nicht über das/die Kabel stolpern und dass das/die Kabel nicht geknickt, verdreht oder eingeklemmt ist/sind.

3. BETRIEBSANLEITUNG

3.1 Aufblasen

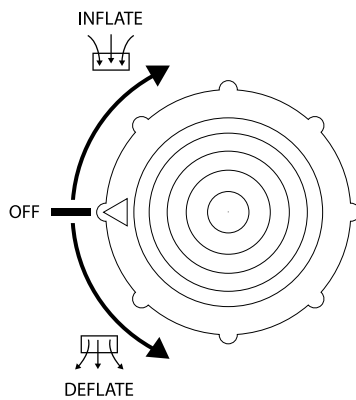

1. Wählen Sie eine ebene Fläche in einem Raum, die groß genug ist, um das Produkt vollständig aufzublasen.
2. Entfernen Sie alle scharfen oder spitzen Gegenstände.
3. Legen Sie das Gerät mit der Vorderseite nach unten auf den Boden.
4. Öffnen Sie die Klappe am Fußende des Geräts, in der sich das Netzkabel befindet. Entfernen Sie das Stromkabel.
5. Vergewissern Sie sich, dass das Luftventil fest verschlossen ist.
6. Stecken Sie den Stecker in die Steckdose.
7. Drehen Sie den Drehknopf der Luftpumpe im Uhrzeigersinn, bis der Pfeil auf "INFLATE" zeigt. Es dauert etwa 2 Minuten, bis das Produkt aufgeblasen ist.
8. Wenn das Produkt ausreichend aufgeblasen ist, drehen Sie den Knopf gegen den Uhrzeigersinn, bis der Pfeil auf "OFF" steht.
9. Legen Sie sich auf das Produkt, um den Härtegrad zu prüfen. Wenn das Produkt zu weich ist, wiederholen Sie die Schritte 7 bis 9.
10. Ziehen Sie den Stecker des Geräts und verstauen Sie das Netzkabel im Staufach.

3.2 Entleerung

1. Öffnen Sie die Klappe am Fußende des Geräts, in der das Netzkabel verstaut ist. Entfernen Sie das Stromkabel.
2. Vergewissern Sie sich, dass das Luftventil fest geschlossen ist.
3. Stecken Sie den Stecker in die Steckdose.
4. Drehen Sie den Drehknopf der Luftpumpe gegen den Uhrzeigersinn, bis der Pfeil auf "DEFLATE" steht. Es dauert ca. 2 Minuten, bis das Produkt die Luft abgelassen hat.
5. Wenn das Produkt ausreichend entlüftet ist, drehen Sie den Drehknopf gegen den Uhrzeigersinn, bis der Pfeil auf "OFF" steht.
6. Ziehen Sie den Stecker aus der Steckdose und legen Sie das Netzkabel in das Staufach.

3.3 Abfluss leerOpen het luchtventiel.

1. Rollen Sie das Produkt vom Kopfkissen aus langsam zum Fußende hin. Die gesamte Luft wird langsam aus dem Produkt entweichen.
2. Wenn das Produkt ausreichend leer ist, können Sie es zusammenfalten und in der Tragetasche verstauen.

4. WARTUNG UND REINIGUNG

Reinigen Sie das Produkt mit einem feuchten, sauberen Tuch und trocknen Sie es gut ab. Verwenden Sie keine scheuernden oder aggressiven Reinigungsmittel.

Wartung

Es ist wichtig, das Produkt regelmäßig auf Undichtigkeiten zu überprüfen. Sie können das Reparaturset (mitgelieferte Aufkleber) verwenden, um Lecks im Produkt zu reparieren.

1. Reinigen Sie die Stelle, an der sich das Leck befindet, gut.
2. Kleben Sie den Aufkleber auf die undichte Stelle und drücken Sie ihn fest.
3. Warten Sie mindestens 4 Stunden, bevor Sie die Luft wieder aufpumpen.

5. LAGERUNG

Lagern Sie das Produkt an einem trockenen, sauberen Ort. Lagern Sie das Produkt nicht bei extrem hohen oder niedrigen Temperaturen.

6. ENTSORGUNG UND RECYCLING

Denken Sie an die Umwelt und tragen Sie zu einem saubereren Lebensraum bei! Sie können sich an Ihre Gemeinde wenden, um alle Informationen über die Entsorgungsmöglichkeiten für ausrangierte Produkte zu erhalten.

6.1 Entsorgung



Entsorgen Sie das Produkt am Ende seiner Lebensdauer nicht mit dem normalen Hausmüll, sondern geben Sie es bei einer staatlich ausgewiesenen Sammelstelle zum Recycling ab.



Entsorgen Sie die Verpackung und das Zubehör gemäß den in Ihrer Gemeinde geltenden Umweltvorschriften. Achten Sie auf die Symbole auf den verschiedenen Verpackungsmaterialien und entsorgen Sie diese - falls erforderlich - getrennt. Die Verpackungsmaterialien sind mit Buchstaben und Zahlen gekennzeichnet: 1-7: Kunststoff, 20-22: Papier und Pappe, 80-98: Verbundstoffe.









6.2 Elektrische Geräte



Das nebenstehende Symbol mit der durchgestrichenen Mülltonne weist darauf hin, dass dieses Produkt der Europäischen Richtlinie (EU) 2012/19/EU unterliegt. Diese Richtlinie besagt, dass Sie dieses Produkt am Ende seiner Lebensdauer nicht mit dem normalen Hausmüll entsorgen dürfen, sondern es bei einer staatlich ausgewiesenen Sammelstelle zum Recycling abgeben müssen.

7. SYMBOLE

Die folgenden Warnhinweise und Symbole werden in dieser Anleitung, auf der Verpackung und auf dem Produkt (sofern zutreffend) verwendet.

Symbole	Beschreibung
	Befolgen Sie die Anweisungen in diesem Handbuch und bewahren Sie es zum späteren Nachschlagen auf.
	Ein Warnhinweis mit diesem Symbol weist auf eine potenziell gefährliche Situation hin, die zu schweren Schäden und/oder tödlichen Verletzungen führen kann.
	Ein Hinweis enthält zusätzliche Informationen, die für die Verwendung des Produkts wichtig sind.
	Eine Warnung mit diesem Symbol weist auf eine potenzielle Gefahrensituation hin, die zu leichten Schäden und/oder mittelschweren Verletzungen führen kann.
 RoHS	Dit product voldoet aan alle eisen en voorschriften conform richtlijn 2011/65/EU beter bekend als de RoHS-richtlijn (Restriction of Hazardous Substances). De richtlijn bevat voorschriften die het gebruik van gevaarlijke stoffen in elektr(on)ische apparatuur beperken.
	Für den Gebrauch in Innenräumen geeignet.
	Nicht geeignet für Babys im Alter von 0-15 Monaten.
	Max. 295 kg Tragegewicht.
	Stecker der Sicherheitsklasse 2

8. CE-KONFORMITÄTSERKLÄRUNG

 Dieses Produkt erfüllt alle Anforderungen und Vorschriften gemäß der Richtlinie 2014/35/EU, der Richtlinie 2014/30/EU und der Richtlinie 2009/125/EG.

Die vollständige EU-Konformitätserklärung ist beim Lieferanten erhältlich.

9. HAFTUNGSAUSSCHLUSS

Änderungen vorbehalten; Spezifikationen können ohne Angabe von Gründen angepasst werden.

ES – Manuel de instrucciones



PRÓLOGO

Acerca de este documento

Este manual contiene toda la información necesaria para un uso correcto, eficaz y seguro del producto. Asegúrese de haber leído y comprendido completamente las instrucciones de este manual antes de instalar o utilizar el producto. Conserve este manual para futuras consultas.

Instrucciones originales

Este manual se redactó originalmente en neerlandés. Todos los demás idiomas son traducciones del manual original en neerlandés.

Servicio y garantía

Si necesita servicio o información sobre su producto, póngase en contacto con nuestro servicio de atención al cliente en service@lifegoods.nl.

Nuestros productos tienen una garantía de 2 años. El cliente debe poder mostrar la prueba de compra cuando reclame la garantía. Los defectos del producto deben notificarse en un plazo de 2 años a partir de la fecha de compra. Tenga en cuenta que la garantía no se aplica: a los daños causados por un uso o reparación inadecuados; a las piezas sujetas a desgaste; a los defectos conocidos por el cliente en el momento de la compra; a los defectos causados por culpa del cliente; a los daños causados por terceros.

ÍNDICE

1. Introducción	24
1.1 Uso previsto	24
1.2 Resumen del producto	24
1.3 Especificaciones del producto	24
1.4 Otras características	24
1.5 Contenido del paquete	24
1.6 Accesorios incluidos	24
2. Seguridad	24
2.1 General	24
2.2 Personas	25
2.3 Utilice	25
2.4 Electricidad	25
3. Instrucciones de uso	26
3.1 Inflar	26
3.2 Vaciado	26
3.3 Drenaje vacío	26
4. Mantenimiento y limpieza	26
5. Almacenamiento	26
6. Eliminación y reciclaje	26
6.1 Eliminación	26
6.2 Aparato eléctrico	26
7. Símbolos	26
8. Declaración CE de conformidad	27
9. Descargo de responsabilidad	27

1. INTRODUCCIÓN

¡Gracias por elegir un producto LifeGoods! Por favor, sigue siempre las instrucciones para un uso seguro.

1.1 Uso previsto

El uso previsto de una cama de aire tiene como objetivo proporcionar una solución temporal para dormir en situaciones en las que una cama convencional no está disponible o es prácticamente inviable. Este puede ser el caso, por ejemplo, de los viajes de acampada, las pernoctaciones en habitaciones de huéspedes en las que no se dispone de una cama permanente, o en situaciones de emergencia en las que se necesita una superficie para dormir rápida y portátil. Las camas de aire ofrecen una solución relativamente sencilla y portátil para dormir, ya que son fáciles de inflar y desinflar, lo que las hace convenientes para su uso temporal en diferentes lugares y condiciones.

El proveedor queda exento de responsabilidad por cualquier lesión o daño causado por el uso del producto más allá de su uso previsto. Cualquier modificación del producto puede afectar a su seguridad y garantía.

1.2 Resumen del producto

1. Cabeza de almohada
2. Zona de descanso
3. Conexión bomba de aire
4. Válvula de aire

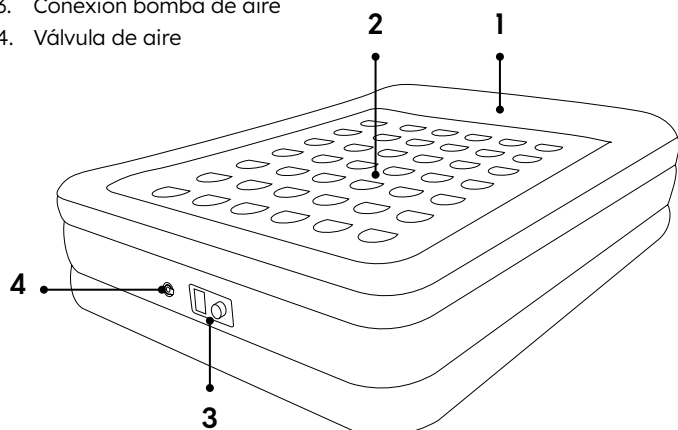

1.3 Especificaciones del producto

Dimensiones	Cama de aire: 203 x 152 x 46 cm Bolsa de transporte: 76,7 x 9 cm Almohada: 147 x 35 x 9,3 cm Grosor de la almohada: 7,62 cm
Peso	9,5 kg
Color	LG1070: Azul LG1280: Blanco
Material	Cama de aire: PVC y vinilo Bolsa de transporte: Nylon
Longitud del cable	1,8 m
Enchufe de categoría de seguridad	2
Tensión	220-240 V (entrada)
Frecuencia	50/60 Hz (salida)
Potencia	150W
Temperatura de funcionamiento	-25 tot 75 °C
Desconexión automática	No
Capacidad de carga máx.	295 kg

1.4 Otras características

- Equipado con 35 espirales de aire estructuradas para sujetar el cuerpo, el cuello y la columna vertebral.
- Capa superior resistente e impermeable (PVC) con material resistente a las perforaciones.
- Bomba eléctrica integrada y espacio para guardar el cable de alimentación.
- Cojín de cabeza elevado integrado.
- Válvula de aire manual para ajustar la dureza.
- Protección contra sobrecalentamiento.
- Bolsa de transporte incluida.
- Puede inflarse o desinflarse en ± 3 minutos.

1.5 Contenido del paquete

Verifique que el contenido del paquete coincida con la hoja de embalaje cuando reciba el envío. Notifique a su proveedor si falta algún componente. Si el producto parece dañado, deja inmediatamente una queja al transportista y presente al proveedor una descripción detallada del daño. Conserve las piezas dañadas y el embalaje para fundamentar su queja.

LifeGoods Colchón de aire Doble - Azul - Modelo LG1070 - EAN 8720195251484

LifeGoods Colchón de aire Doble - Blanco - Modelo LG1280 - EAN 8720195257301

1.6 Accesorios incluidos

- 1x Manual de instrucciones
- 1x Kit de reparación
- 1x Bolsa de transporte

2. SEGURIDAD



¡ADVERTENCIA!

¡Asegúrate de que el envase se mantiene fuera del alcance de los niños! ¡Existe riesgo de asfixia!

Antes de utilizarlo, lea atentamente el manual y la información de seguridad. El proveedor no se hace responsable del incumplimiento de la información de seguridad sobre el uso y manejo del aparato ni de los daños materiales o personales.

Observe siempre las siguientes precauciones cuando utilice “el Colchón de aire Doble”, en lo sucesivo denominado “el producto”.

2.1 General

- Antes del primer uso, retire todo el material de embalaje y cualquier pegatina.
- Sea consciente de los riesgos y consecuencias asociados al uso incorrecto del producto. El uso incorrecto del producto puede provocar lesiones personales y daños en el producto.
- No desmonte, repare ni restaure el producto. Si lo hiciera podría dañar el producto. Por su propia seguridad, estas piezas sólo deben ser sustituidas por personal de servicio autorizado. Envíe siempre el producto a un centro de servicio para su reparación a fin de evitar daños y lesiones personales.
- Utilice el producto únicamente para los fines indicados en este manual.
- No utilice accesorios no ofrecidos por el proveedor. Pueden suponer un peligro para el usuario y dañar el producto.
- Antes de cada uso, compruebe si las piezas y accesorios

presentan daños o desgaste (grietas/roturas) que puedan afectar negativamente al rendimiento y, en tal caso, sustitúyalos por piezas y accesorios originales o recomendados por el fabricante.

- Si el producto funciona mal, se ha caído o está dañado, no lo utilice y consulte a nuestro servicio de atención al cliente.
- Si es la primera vez que utiliza el producto, es importante que lea detenidamente el manual y las instrucciones.
- Mantenga el producto alejado de objetos afilados y puntiagudos que puedan dañar el material.
- Mantenga el producto alejado del calor, de habitaciones donde la temperatura sea relativamente alta y de fuentes de calor como hornos.
- El producto ha sido diseñado para uso privado. No lo utilice con fines comerciales.
- El producto sólo es adecuado para uso en interiores. No utilice el producto al aire libre. Podría dañar el producto.
- La temperatura ambiente puede afectar a la presión del aire del producto. Cuando hace frío, la presión del aire en el interior del producto puede disminuir porque el aire se contrae. Si esto ocurre, añada un poco de aire. Cuando hace calor, el aire se expande. Drene un poco de aire del producto para evitar una presión excesiva. No exponga el producto a temperaturas extremas.

2.2 Personas

- Coloque el producto fuera del alcance de los animales (domésticos).
- Para evitar lesiones personales y daños al producto, no permita que nadie se suba, se pare o se apoye en el producto.
- No permita que los niños jueguen con el producto. Utilice y guarde el producto fuera del alcance de los niños.
- Los niños menores de 15 meses no deben utilizar el producto. Podrían sufrir lesiones.
- Mantenga el producto y el cable fuera del alcance de los niños menores de 8 años.
- El producto puede ser llenado y/o vaciado por personas con discapacidades físicas o mentales, siempre que estén debidamente supervisadas e informadas sobre el uso seguro del producto y comprendan sus posibles peligros.
- El producto puede ser llenado y/o vaciado por niños de hasta 8 años, siempre que estén debidamente supervisados e informados sobre el uso seguro del producto y comprendan sus posibles peligros.
- El producto no es apto para animales.

2.3 Utilice

- La bomba de aire no se apaga automáticamente después de encenderla, hay que apagarla manualmente. Asegúrese de no inflar el producto durante más de 2 minutos, respetando la carga máxima de aire. Inflar el producto durante demasiado tiempo puede provocar riesgo de explosión.
- La capacidad de carga máxima del producto es de 250 kg, no supere este límite. De lo contrario, podría dañar el producto o causar lesiones personales.
- No cubra la bomba de aire cuando esté encendida. Nunca coloque cojines o mantas sobre o contra el producto. Esto puede causar un riesgo de incendio, descarga eléctrica, lesiones personales o daños al producto.
- No utilice la bomba de aire durante más de 5 minutos seguidos. Deje que la bomba se enfríe durante al menos 20 minutos entre cada uso para evitar el sobrecalentamiento y el riesgo de incendio. La bomba está diseñada para inflar completamente el producto en unos 2 minutos.
- No utilice el producto cerca de una bañera, ducha, piscina o bañera llena de agua. No toque el producto ni el cable de

alimentación con las manos mojadas. Asegúrese de que el producto no entre en contacto con el agua. No sumerja el producto en agua. Si entra agua en el producto, apáguelo inmediatamente y póngase en contacto con nuestro servicio de atención al cliente.

- No utilice el producto cerca de escaleras, puertas, bordes afilados u objetos que puedan romperse. Podrían producirse daños en el producto o lesiones personales.
- No utilice el producto cerca de aerosoles de oxígeno o aerosoles. Esto puede provocar riesgo de incendio, explosión y lesiones personales.
- El vinilo nuevo se estira de forma natural. Cuando se utiliza por primera vez, el producto puede ablandarse y necesitar aire adicional para mantenerse firme. Esto será necesario durante los primeros días. Recomendamos inflar el producto 2 horas antes y rellenarlo si es necesario.
- Coloque siempre el producto sobre una superficie horizontal, nivelada, estable y no inflamable.
- No llene nunca el producto con sustancias inflamables (líquidas) o aerosoles. Esto puede provocar riesgo de incendio, explosión y lesiones personales.

2.4 Electricidad

- Si se produce un corte de corriente durante el funcionamiento, apague inmediatamente la bomba de aire y desenchúfela.
- Si la superficie de la bomba de aire está agrietada, apáguela para evitar descargas eléctricas.
- Compruebe con regularidad si el cable de alimentación y el enchufe presentan signos de daño o desgaste y, en caso afirmativo, no utilice la bomba de aire y haga sustituir o reparar el cable de alimentación y/o el enchufe por personal de servicio autorizado.
- No sumerja la bomba de aire, el cable de alimentación ni el enchufe en agua. Si entra agua en la bomba de aire o en su interior, apáguela inmediatamente y póngase en contacto con nuestro servicio de atención al cliente.
- Utilice y almacene la bomba de aire de forma que los cables no puedan resultar dañados.
- Para evitar descargas eléctricas, no utilice la bomba de aire si sospecha que el cable de alimentación o el enchufe están dañados. Un cable de alimentación o un enchufe dañados deben ser reparados o sustituidos por un profesional (un distribuidor autorizado).
- Desenchufe y apague la bomba de aire cuando no la utilice y antes de limpiarla.
- No desenchufe la bomba de aire tirando del cable de alimentación. Podría provocar un incendio o una descarga eléctrica.
- Si sale humo negro de la bomba de aire, desenchúfela inmediatamente. Espere a que desaparezca el humo y póngase en contacto con nuestro servicio de atención al cliente.
- No mueva la bomba de aire tirando del cable ni retuerza el cable.
- Antes de conectar la bomba de aire, asegúrese de que la tensión de red indicada en la placa de características coincide con la de su red eléctrica.
- No deje el cable o cables colgando del borde de una mesa o encimera.
- No coloque los cables sobre superficies calientes o cerca de aceite.
- No meta el cable debajo de alfombras o mantas. Asegúrese de que el cable nunca esté en una zona de paso.
- Asegúrese de no tropezar con los cables y de que no estén doblados, retorcidos o atascados.

3. INSTRUCCIONES DE USO

3.1 Inflar

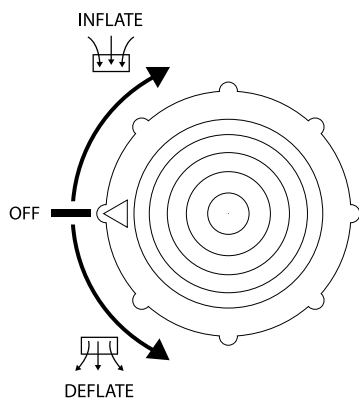

1. Elija una superficie plana en el interior que sea lo suficientemente grande como para inflar completamente el producto.
2. Retire cualquier objeto afilado o puntiagudo.
3. Coloque el producto boca abajo en el suelo.
4. Abra la solapa situada en el extremo de los pies del producto, donde se guarda el cable de alimentación. Retire el cable de alimentación.
5. Asegúrese de que la válvula de aire esté bien cerrada.
6. Inserte el enchufe en la toma de corriente.
7. Gire el mando de la bomba de aire en el sentido de las agujas del reloj hasta que la flecha señale "INFLAR". El producto tarda unos 2 minutos en inflarse.
8. Cuando el producto esté suficientemente inflado, gire el mando en sentido antihorario hasta que la flecha señale "OFF".
9. Túmbese sobre el producto para comprobar su dureza. Si el producto está demasiado blando, repita los pasos 7 a 9.
10. Desenchufe el producto y guarde el cable de alimentación en el compartimento de almacenamiento.

3.2 Vaciado

1. Abra la tapa situada en el extremo del pie del producto donde se guarda el cable de alimentación. Retire el cable de alimentación.
2. Asegúrese de que la válvula de aire esté bien cerrada.
3. Inserte el enchufe en la toma de corriente.
4. Gire el botón de la bomba de aire en el sentido contrario a las agujas del reloj hasta que la flecha indique "DEFLATE". El producto tarda unos 2 minutos en desinflarse.
5. Cuando el producto esté suficientemente desinflado, gire el mando en el sentido contrario a las agujas del reloj hasta que la flecha o 'OFF'.
6. Desenchufe el producto y guarde el cable de alimentación en el compartimento de almacenamiento.

3.3 Drenaje vacío

1. Abra la válvula de aire.
2. Enrolle lentamente el producto desde la almohada hacia el extremo de los pies. Todo el aire saldrá lentamente del producto.
3. Cuando el producto esté suficientemente vacío, puede plegarlo y guardarlo en la bolsa de transporte.

4. MANTENIMIENTO Y LIMPIEZA

Limpie el producto con un paño limpio y húmedo y séquelo bien. No utilice productos de limpieza abrasivos o agresivos.

Mantenimiento

Es importante comprobar regularmente que el producto no tenga fugas. Puede utilizar el kit de reparación (pegatinas suministradas) para reparar las fugas del producto.

1. Limpie bien la zona donde se encuentra la fuga.
2. Coloque el adhesivo sobre la fuga y presione firmemente.
3. Espere al menos 4 horas antes de volver a inflar.

5. ALMACENAMIENTO

Guarde el producto en un lugar seco y limpio. No almacene el producto a temperaturas extremadamente altas o bajas.

6. ELIMINACIÓN Y RECICLAJE

Piense en el medio ambiente y contribuya a una vida más limpia. Puede ponerse en contacto con su ayuntamiento para obtener toda la información sobre las opciones de eliminación de los productos desechados.

6.1 Eliminación



Al final de su vida útil, no elimine el producto con la basura doméstica normal, entréguelo en un punto de recogida designado por el gobierno para su reciclaje.



Elimine el embalaje y los accesorios de acuerdo con la normativa medioambiental vigente en su municipio. Preste atención a los símbolos de los distintos materiales de embalaje y, si es necesario, elimínelos por separado. Los materiales de embalaje están etiquetados con letras y números: 1-7: plástico, 20-22: papel y cartón, 80-98 materiales compuestos.

6.2 Aparato eléctrico







El símbolo al lado con el cubo de basura tachado indica que este producto está sujeto a la Directiva Europea (UE) 2012/19/UE. Esta directiva establece que, al final de su vida útil, no debe desechar este producto con los residuos domésticos normales, sino depositarlo en un punto de recogida designado por el gobierno para su reciclaje.

7. SÍMBOLOS

Las siguientes advertencias y símbolos se utilizan en este manual, en el embalaje y en el producto (si procede).

Símbolo	Descripción
	Siga las instrucciones del manual y consérvelo para futuras consultas.
	Una advertencia con este símbolo indica una situación potencialmente peligrosa que puede provocar daños graves y/o lesiones mortales.
	Una nota contiene información adicional que es importante para el uso del producto.
	Una advertencia con este símbolo indica una situación potencialmente peligrosa que puede provocar daños leves y/o lesiones moderadas.
	Este producto cumple todos los requisitos y normativas de acuerdo con la Directiva 2011/65/UE, más conocida como Directiva de Restricción de Sustancias Peligrosas (RoHS). Esta directiva contiene normas que restringen el uso de sustancias peligrosas en aparatos eléctricos y electrónicos.

	Apto para uso en interiores.
	No apto para bebés de 0 a 15 meses.
	Peso máximo de 295 kg.
	Enchufe de seguridad de clase 2

8. DECLARACIÓN CE DE CONFORMIDAD

CE Este producto cumple todos los requisitos y normativas de acuerdo con la directiva 2014/35/UE, la directiva 2014/30/UE y la directiva 2009/125/CE.

El proveedor puede facilitarle la declaración de conformidad de la UE completa.

9. DESCARGO DE RESPONSABILIDAD

Se reserva el derecho a realizar cambios. Las especificaciones están sujetas a cambios sin indicar los motivos.

IT – Manuale utente

lifegoods

PREMESSA**Informazioni su questo documento**

Il presente manuale contiene tutte le informazioni necessarie per un uso corretto, efficiente e sicuro del prodotto. Prima di installare o utilizzare il prodotto, accertarsi di aver letto e compreso appieno le istruzioni contenute nel manuale. Conservare questo manuale per un uso futuro.

Istruzioni originali

Questo manuale è stato scritto originariamente in olandese. Tutte le altre lingue sono traduzioni del manuale originale olandese.

Assistenza e garanzia

Se avete bisogno di assistenza o di informazioni sul vostro prodotto, contattate il nostro servizio clienti all'indirizzo service@lifegoods.nl.

Forniamo una garanzia di 2 anni sui nostri prodotti. Il cliente deve essere in grado di mostrare la prova d'acquisto quando richiede la garanzia. I difetti del prodotto devono essere segnalati entro 2 anni dalla data di acquisto. Si prega di notare che la garanzia non si applica: per i danni causati da uso o riparazione improprio; per le parti soggette a usura; per i difetti noti al cliente al momento dell'acquisto; per i difetti causati da colpa del cliente, per i danni causati da terzi.

INDICE DEI CONTENUTI

1. Introduzione	29
1.1 Destinazione d'uso	29
1.2 Panoramica del prodotto	29
1.3 Specifiche del prodotto	29
1.4 Altre caratteristiche	29
1.5 Contenuto della confezione	29
1.6 Accessori forniti	29
2. Sicurezza	29
2.1 Generiche	29
2.2 Persone	30
2.3 Uso	30
2.4 Elettricità	30
3. Istruzioni per l'uso	31
3.1 Gonfiare	31
3.2 Svuotamento	31
3.3 Scarico vuoto	31
4. Manutenzione e Pulizia	31
5. Immagazzinamento	31
6. Smaltimento e riciclaggio	31
6.1 Smaltimento	31
6.2 Apparecchio elettrico	31
7. Simboli	31
8. Dichiarazione di conformità CE	32
9. Disclaimer	32

1. INTRODUZIONE

Grazie per aver scelto un prodotto LifeGoods! Si prega di seguire sempre le istruzioni fornite per un uso sicuro del prodotto.

1.1 Destinazione d'uso

L'uso previsto di un letto ad aria è quello di fornire una soluzione temporanea per dormire in situazioni in cui un letto convenzionale non è disponibile o non è praticamente fattibile. Ciò può avvenire, ad esempio, durante i viaggi in campeggio, i pernottamenti nelle camere degli ospiti in cui non è disponibile un letto permanente o in situazioni di emergenza in cui è necessaria una superficie di riposo rapida e portatile. I letti ad aria offrono una soluzione di riposo relativamente semplice e portatile, in quanto sono facili da gonfiare e sgonfiare, il che li rende comodi per un uso temporaneo in luoghi e condizioni diverse.

Il fornitore è esonerato da ogni responsabilità per eventuali lesioni o danni causati dall'uso del prodotto al di là della sua destinazione d'uso. Qualsiasi modifica del prodotto può compromettere la sicurezza e la garanzia del cliente.

1.2 Panoramica del prodotto

1. Testa del cuscino
2. Area di sdraio
3. Collegamento alla pompa dell'aria
4. Valvola dell'aria

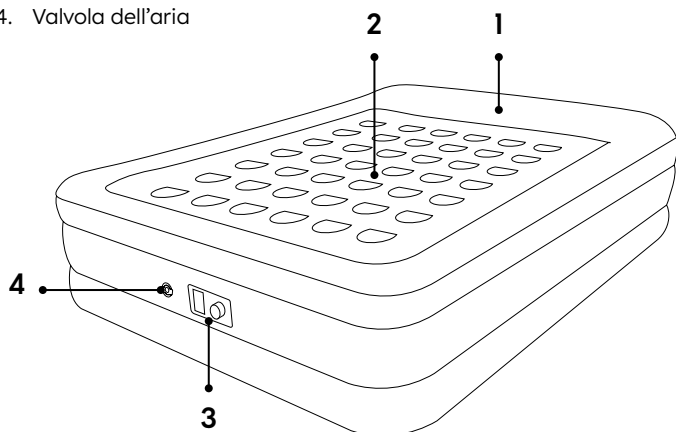

1.3 Specifiche del prodotto

Dimensioni	Letto ad aria: 203 x 152 x 46 cm Borsa da trasporto: 76,7 x 9 cm Cuscino: 147 x 35 x 9,3 cm Spessore del cuscino: 7,62 cm
Peso	9,5 kg
Colore	LG1070: Blu LG1280: Bianco
Materiale	Letto ad aria: PVC e vinile Borsa per il trasporto: Nylon
Lunghezza del cavo	1,8 m
Spina di sicurezza	2
Tensione	220-240 V (ingresso)
Frequenza	50/60 Hz (uscita)
Potenza	150W
Temperatura di esercizio	-25 tot 75 °C
Spegnimento automatico	No
Capacità di carico massima	295 kg

1.4 Altre caratteristiche

- Dotato di 35 spirali d'aria strutturate per sostenere il corpo, il collo e la colonna vertebrale.
- Strato superiore impermeabile e resistente (PVC) con materiale antiperforazione.
- Pompa elettrica incorporata e spazio per il cavo di alimentazione.
- Cuscino per la testa rialzato integrato.
- Valvola manuale per la regolazione della durezza.
- Protezione contro il surriscaldamento.
- Borsa per il trasporto inclusa.
- Può essere gonfiato o sgonfiato in ± 3 minuti.

1.5 Contenuto della confezione

Quando ricevete la spedizione, verificate che il contenuto della confezione corrisponda alla bolla di accompagnamento. Informate il vostro fornitore se mancano dei pezzi. Se il prodotto appare danneggiato, presentare immediatamente un reclamo al corriere e fornire al fornitore una descrizione dettagliata del danno. Conservare le parti danneggiate e l'imballaggio per giustificare il reclamo.

LifeGoods Letto ad aria matrimoniale - Blu - Modello LG1070 - EAN 8720195251484

LifeGoods Letto ad aria matrimoniale - Bianco - Modello LG1280 - EAN 8720195257301

1.6 Accessori forniti

- 1x Manuale utente
- 1 kit di riparazione
- 1 borsa per il trasporto

2. SICUREZZA



AVVERTENZA!

Assicurarsi che l'imballo sia tenuto fuori dalla portata dei bambini! Rischio di soffocamento!

Prima dell'uso, leggere attentamente il manuale e le informazioni sulla sicurezza. Il fornitore non è responsabile per la mancata osservanza delle informazioni di sicurezza sull'uso e la manipolazione del dispositivo o per danni a cose o persone.

Osservare sempre le seguenti precauzioni quando si utilizza "il Letto ad aria matrimoniale", di seguito denominato "il prodotto".

2.1 Generiche

- Prima del primo utilizzo, rimuovere tutto il materiale di imballaggio ed eventuali adesivi.
- Essere consapevoli dei rischi e delle conseguenze associate a un uso non corretto del prodotto. L'uso improprio del prodotto può causare lesioni personali e danni al prodotto stesso.
- Non smontare, riparare o ripristinare il prodotto. Ciò potrebbe causare danni al prodotto. Per la vostra sicurezza, queste parti devono essere sostituite solo da personale di assistenza autorizzato. Per evitare danni e lesioni personali, inviare sempre il prodotto a un centro di assistenza per le riparazioni.
- Utilizzare il prodotto solo per gli scopi indicati nel presente manuale.
- Non utilizzare accessori non offerti dal fornitore. Possono costituire un pericolo per l'utente e danneggiare il prodotto.
- Prima di ogni utilizzo, verificare che le parti e gli accessori non

siano danneggiati o usurati (incrinature/rotture) e che possano influire negativamente sulle prestazioni; in tal caso, sostituirli con parti e accessori originali o consigliati dal produttore.

- Se il prodotto funziona male, è caduto o è stato danneggiato, non utilizzarlo e rivolgersi al nostro servizio clienti.
- Se è la prima volta che si utilizza il prodotto, è importante leggere attentamente il manuale e le istruzioni.
- Tenere il prodotto lontano da oggetti appuntiti e taglienti che potrebbero danneggiare il materiale.
- Tenere il prodotto lontano da fonti di calore, da ambienti con temperature relativamente elevate e da fonti di calore come i forni.
- Il prodotto è progettato e destinato all'uso privato. Non utilizzare il prodotto per scopi commerciali.
- Il prodotto è adatto solo per uso interno. Non utilizzare il prodotto all'aperto. Ciò potrebbe danneggiare il prodotto.
- Le temperature ambientali possono influenzare la pressione dell'aria del prodotto. Quando fa freddo, la pressione dell'aria all'interno del prodotto può diminuire perché l'aria si contrae. In questo caso, aggiungere un po' d'aria. Con il caldo, l'aria si espande. Scaricare un po' d'aria dal prodotto per evitare una pressione eccessiva. Non esporre il prodotto a temperature estreme.

2.2 Persone

- Posizionare il prodotto fuori dalla portata degli animali (domestici).
- Per evitare lesioni personali e danni al prodotto, non permettere a nessuno di salire o salire, stare in piedi o appoggiarsi al prodotto.
- Non permettere ai bambini di giocare con il prodotto. Utilizzare e conservare il prodotto fuori dalla portata dei bambini.
- I bambini fino a 15 mesi non devono utilizzare il prodotto. Potrebbero subire lesioni personali.
- Tenere il prodotto e il cavo fuori dalla portata dei bambini di età inferiore agli 8 anni.
- Il prodotto può essere riempito e/o svuotato da persone con disabilità fisiche o mentali, purché siano adeguatamente sorvegliate e informate sull'uso sicuro del prodotto e ne comprendano i possibili pericoli.
- Il prodotto può essere riempito e/o svuotato da bambini fino a 8 anni di età, a condizione che siano adeguatamente sorvegliati e informati sull'uso sicuro del prodotto e ne comprendano i possibili pericoli.
- Il prodotto non è adatto agli animali.

2.3 Uso

- La pompa d'aria non si spegne automaticamente dopo l'accensione, è necessario spegnerla manualmente. Assicurarsi di non gonfiare il prodotto per più di 2 minuti, rispettando la carica massima di aria. Un gonfiaggio troppo prolungato può comportare il rischio di esplosione.
- La capacità massima di carico del prodotto è di 250 kg, non superare questo limite. Ciò potrebbe causare danni al prodotto o lesioni personali.
- Non coprire la pompa d'aria quando è accesa. Non collocare mai cuscini o coperte sopra o contro il prodotto. Ciò potrebbe causare un rischio di incendio, scosse elettriche, lesioni personali o danni al prodotto.
- Non utilizzare la pompa d'aria per più di 5 minuti alla volta. Lasciare raffreddare la pompa per almeno 20 minuti tra un utilizzo e l'altro per evitare il surriscaldamento e il rischio di incendio. La pompa è progettata per gonfiare completamente il prodotto in circa 2 minuti.

- Non utilizzare il prodotto in prossimità di vasche da bagno, docce, piscine o vasche per il bucato piene d'acqua. Non toccare il prodotto e il cavo di alimentazione con le mani bagnate. Assicurarsi che il prodotto non venga a contatto con l'acqua. Non immergere il prodotto nell'acqua. Se l'acqua entra o entra nel prodotto, spegnerlo immediatamente e contattare il nostro servizio clienti.
- Non utilizzare il prodotto in prossimità di scale, porte, spigoli vivi o oggetti frangibili. Ciò potrebbe causare danni al prodotto o lesioni personali.
- Non utilizzare il prodotto in prossimità di ossigeno o spray aerosol. Ciò può comportare rischi di incendio, esplosione e lesioni personali.
- Il vinile nuovo si allunga naturalmente. Al primo utilizzo, il prodotto potrebbe risultare morbido e necessitare di aria supplementare per rimanere fermo. Questo sarà necessario per i primi giorni. Si consiglia di gonfiare il prodotto con 2 ore di anticipo e di rabboccarlo se necessario.
- Posizionare sempre il prodotto su una superficie orizzontale, piana, stabile e non infiammabile.
- Non riempire mai il prodotto con sostanze o spray infiammabili (liquidi). Ciò può comportare rischi di incendio, esplosione e lesioni personali.

2.4 Elettricità

- Se l'alimentazione viene a mancare durante il funzionamento, spegnere immediatamente la pompa d'aria e staccare la spina.
- Se la superficie della pompa d'aria è incrinata, spegnere la pompa d'aria per evitare scosse elettriche.
- Controllare regolarmente che il cavo di alimentazione e la spina non presentino segni di danneggiamento o usura; in caso contrario, non utilizzare la pompa d'aria e far sostituire o riparare il cavo di alimentazione e/o la spina da personale di assistenza autorizzato.
- Non immergere la pompa d'aria, il cavo di alimentazione o la spina nell'acqua. Se l'acqua dovesse penetrare all'interno o sulla pompa d'aria, spegnere immediatamente la pompa d'aria e contattare il nostro servizio clienti.
- Utilizzare e conservare la pompa d'aria in modo da non danneggiare i cavi.
- Per evitare scosse elettriche, non utilizzare la pompa d'aria se si sospetta che il cavo di alimentazione o la spina siano danneggiati. Un cavo di alimentazione o una spina danneggiati devono essere riparati o sostituiti da un professionista (un distributore autorizzato).
- Scollegare e spegnere la pompa d'aria quando non viene utilizzata e prima di pulirla.
- Non scollegare la pompa d'aria tirando il cavo di alimentazione. Ciò potrebbe causare incendi o scosse elettriche.
- Se dalla pompa d'aria esce del fumo nero, staccare immediatamente la spina. Attendere che il fumo scompaia e contattare il nostro servizio clienti.
- Non spostare la pompa d'aria tirando il cavo o attorcigliandolo.
- Prima di collegare la pompa d'aria, accertarsi che la tensione di rete indicata sulla targhetta corrisponda a quella della propria rete elettrica.
- Non lasciare i cavi sospesi sul bordo di un tavolo o di un piano di lavoro.
- Non collocare i cavi su superfici calde o in prossimità di olio.
- Non infilare i cavi sotto tappeti o coperte. Assicurarsi che il cavo non si trovi mai su una passerella.
- Assicurarsi di non inciampare nel cavo e che il cavo non sia attorcigliato, attorcigliato o incastrato.

3. ISTRUZIONI PER L'USO

3.1 Gonfiare

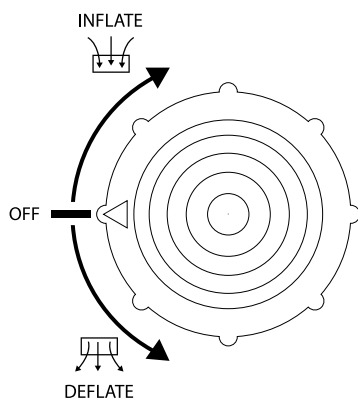

1. Scegliere una superficie piana in casa sufficientemente ampia per gonfiare completamente il prodotto.
2. Rimuovere eventuali oggetti appuntiti o taglienti.
3. Posizionare il prodotto a faccia in giù sul pavimento.
4. Aprire lo sportello all'estremità dei piedi del prodotto, dove è riposto il cavo di alimentazione. Rimuovere il cavo di alimentazione.
5. Assicurarsi che la valvola dell'aria sia ben chiusa.
6. Inserire la spina nella presa di corrente.
7. Ruotare la manopola della pompa dell'aria in senso orario fino a quando la freccia indica "INFLATE". Sono necessari circa 2 minuti per gonfiare il prodotto.
8. Quando il prodotto è sufficientemente gonfio, ruotare la manopola in senso antiorario finché la freccia non indica "OFF".
9. Sdraiarsi sul prodotto per verificarne la durezza. Se il prodotto è troppo morbido, ripetere i passaggi da 7 a 9.
10. Scollegare il prodotto e riporre il cavo di alimentazione nell'apposito vano.

3.2 Svuotamento

1. Aprire lo sportello all'estremità del piede del prodotto dove è riposto il cavo di alimentazione. Rimuovere il cavo di alimentazione.
2. Assicurarsi che la valvola dell'aria sia ben chiusa.
3. Inserire la spina nella presa di corrente.
4. Ruotare la manopola della pompa d'aria in senso antiorario fino a quando la freccia si trova su "DEFLATE". Il prodotto si sgonfia in circa 2 minuti.
5. Quando il prodotto è sufficientemente sgonfio, ruotare la manopola in senso antiorario finché la freccia o "OFF".
6. Scollegare il prodotto e riporre il cavo di alimentazione nell'apposito vano.

3.3 Scarico vuoto

1. Aprire la valvola dell'aria.
2. Arrotolare lentamente il prodotto dal cuscino verso l'estremità dei piedi. Tutta l'aria uscirà lentamente dal prodotto.
3. Quando il prodotto è sufficientemente vuoto, è possibile ripiegare e riporlo nella borsa di trasporto.

4. MANUTENZIONE E PULIZIA

Pulire il prodotto con un panno umido e pulito e asciugarlo accuratamente. Non utilizzare detergenti abrasivi o aggressivi.

Manutenzione

È importante controllare regolarmente che il prodotto non presenti perdite. È possibile utilizzare il kit di riparazione (adesivi in dotazione) per riparare le perdite del prodotto.

1. Pulire bene l'area in cui si trova la perdita.
2. Posizionare l'adesivo sulla perdita e premere con decisione.
3. Attendere almeno 4 ore prima di gonfiare nuovamente.

5. IMMAGAZZINAMENTO

Conservare il prodotto in un luogo asciutto e pulito. Non conservare il prodotto a temperature estremamente alte o basse.

6. SMALTIMENTO E RICICLAGGIO

Pensate all'ambiente e contribuite a un ambiente di vita più pulito! Potete contattare il vostro comune per avere tutte le informazioni sulle possibilità di smaltimento dei prodotti dismessi.

6.1 Smaltimento



Al termine del ciclo di vita, non smaltire il prodotto con i normali rifiuti domestici, ma consegnarlo presso un punto di raccolta designato dal governo per il riciclaggio.



Smaltire l'imballaggio e gli accessori in conformità alle norme ambientali in vigore nel proprio comune. Prestare attenzione ai simboli presenti sui vari materiali di imballaggio e, se necessario, smaltirli separatamente. I materiali di imballaggio sono contrassegnati da lettere e numeri: 1-7: plastica, 20-22: carta e cartone, 80-98 materiali compositi.

PVC #3	
RACCOLTA PLASTICA	
PAP #22	PAP #21
RACCOLTA CARTA	

6.2 Apparecchio elettrico









Il simbolo a fianco con il bidone della spazzatura barrato indica che questo prodotto è soggetto alla Direttiva europea (UE) 2012/19/UE. Questa direttiva stabilisce che, al termine della sua vita utile, il prodotto non deve essere smaltito con i normali rifiuti domestici, ma deve essere smaltito presso un punto di raccolta designato dal governo per il riciclaggio.

7. SIMBOLI

Le seguenti avvertenze e simboli sono utilizzati in questo manuale, sulla confezione e sul prodotto (se applicabile).

Simbolo	Descrizione
	Seguire le istruzioni del manuale e conservarlo per riferimenti futuri.
	Un'avvertenza con questo simbolo indica una situazione potenzialmente pericolosa che potrebbe causare gravi danni e/o lesioni mortali.
	Una nota contiene informazioni aggiuntive importanti per l'uso del prodotto.
	Un'avvertenza con questo simbolo indica una situazione potenzialmente pericolosa che può provocare danni minori e/o lesioni moderate.

	<p>Questo prodotto è conforme a tutti i requisiti e alle norme della Direttiva 2011/65/UE, meglio nota come Direttiva RoHS (Restriction of Hazardous Substances). La direttiva contiene norme che limitano l'uso di sostanze pericolose nelle apparecchiature elettriche ed elettroniche.</p>
	<p>Adatto per uso interno.</p>
	<p>Non adatto a bambini di età compresa tra 0 e 15 mesi.</p>
	<p>Peso massimo trasportabile 295 kg.</p>
	<p>Spina di sicurezza classe 2</p>
	<p>Simbolo di riciclaggio: cloruro di polivinile.</p>
	<p>Simbolo di riciclaggio: Altro cartone.</p>

8. DICHIARAZIONE DI CONFORMITÀ CE



Questo prodotto è conforme a tutti i requisiti e alle normative in conformità alla direttiva 2014/35/UE, alla direttiva 2014/30/UE e alla direttiva 2009/125/CE.

La dichiarazione di conformità UE completa è disponibile presso il fornitore.

9. DISCLAIMER

Il produttore si riserva di apportare modifiche al prodotto; si riserva altresì il diritto di variarne le specifiche senza fornire alcuna spiegazione.

PL – Podręcznik użytkownika

lifegoods

PRZEDMOWA

O tym dokumencie

Niniejsza instrukcja zawiera wszystkie informacje umożliwiające prawidłowe, efektywne i bezpieczne użytkowanie produktu. Przed zainstalowaniem lub użyciem produktu upewnij się, że w pełni przeczytałeś i zrozumiałeś instrukcje zawarte w tym podręczniku. Zachowaj niniejszą instrukcję do wykorzystania w przyszłości.

Oryginalne instrukcje

Niniejsza instrukcja została oryginalnie napisana w języku holenderskim. Wszystkie inne języki są tłumaczeniami oryginalnej instrukcji holenderskiej.

Serwis i gwarancja

W celu uzyskania wsparcia lub informacji dotyczących produktu, prosimy o kontakt z naszym centrum obsługi klienta pod adresem service@lifegoods.nl.

Wszystkie nasze produkty objęte są 2-letnią gwarancją. Klient musi być w stanie przedstawić dowód zakupu przy zgłaszaniu roszczeń gwarancyjnych. Wady produktu należy zgłosić w ciągu 2 lat od daty zakupu. Należy pamiętać, że gwarancja nie obejmuje: uszkodzeń spowodowanych niewłaściwym użytkowaniem lub naprawą; części podlegających zużyciu; wad znanych klientowi w momencie zakupu; wad powstałych z winy klienta; uszkodzeń spowodowanych przez osoby trzecie.

SPIS TREŚCI

1. Wprowadzenie	34
1.1 Przeznaczenie	34
1.2 Przegląd produktu	34
1.3 Specyfika produktu	34
1.4 Inne funkcje	34
1.5 Zawartość paczki	34
1.6 Zawarte akcesoria	34
2. Bezpieczeństwo	34
2.1 Ogólne	34
2.2 Ludzie	35
2.3 Użyj	35
2.4 Elektryczność	35
3. Instrukcja użytkowania	36
3.1 Nadmuchiwanie	36
3.2 Opróżnianie	36
3.3 Spust pusty	36
4. Konserwacja i czyszczenie	36
5. Przechowywanie	36
6. Utylizacja i recykling	36
6.1 Utylizacja	36
6.2 Urządzenie elektryczne	36
7. Symbole	36
8. Deklaracja zgodności CE	37
9. Zastrzeżenie	37

I. WPROWADZENIE

Dziękujemy za wybranie produktu LifeGoods! Zawsze postępuj zgodnie z instrukcjami dla bezpiecznego użytkownika.

1.1 Przeznaczenie

Przeznaczeniem dmuchanego łóżka jest zapewnienie tymczasowego rozwiązania do spania w sytuacjach, w których konwencjonalne łóżko jest niedostępne lub praktycznie niewykonalne. Może to mieć miejsce na przykład podczas wycieczek kempingowych, noclegów w pokojach gościnnych, w których stałe łóżko nie jest dostępne, lub w sytuacjach awaryjnych, w których potrzebna jest szybka i przenośna powierzchnia do spania. Łóżka powietrzne oferują stosunkowo proste i przenośne rozwiązanie do spania, ponieważ można je łatwo nadmuchać i opróżnić, dzięki czemu są wygodne do tymczasowego użytku w różnych miejscach i warunkach.

Dostawca jest zwolniony z odpowiedzialności za jakiegokolwiek obrażenia lub szkody spowodowane użytkowaniem produktu niezgodnie z jego przeznaczeniem. Wszelkie modyfikacje produktu mogą mieć wpływ na bezpieczeństwo i gwarancję.

1.2 Przegląd produktu

1. Poduszka pod głowę
2. Obszar do leżenia
3. Podłączenie pompy powietrza
4. Zawór powietrza

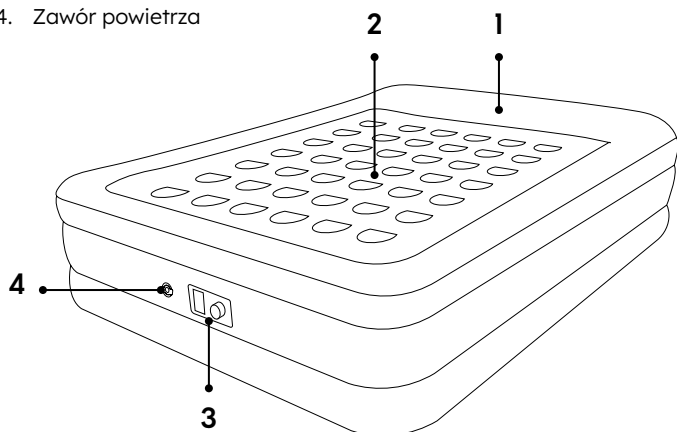

1.3 Specyfikacja produktu

Wymiary	Łóżko powietrzne: 203 x 152 x 46 cm Torba transportowa: 76,7 x 9 cm Poduszka: 147 x 35 x 9,3 cm Grubość poduszki: 7,62 cm
Waga	9,5 kg
Kolor	LG1070: Niebieski LG1280: Biały
Materiał	Poduszka powietrzna: PVC i winyl Torba transportowa: nylon
Długość przewodu	1,8 m
Wtyczka kategorii bezpieczeństwa	2
Napięcie	220-240 V (wejście)
Częstotliwość	50/60 Hz (wyjście)
Moc	150W
Temperatura pracy	-25 do 75 °C
Automatyczne wyłączenie	Nie
Maks. nośność	295 kg

1.4 Inne funkcje

- Wyposażony w 35 ustrukturyzowanych spirali powietrznych, które wspierają ciało, szyję i kręgosłup.
- Wytrzymała i wodoodporna warstwa wierzchnia (PVC) z materiałem odpornym na perforację.
- Wbudowana pompka elektryczna i schowek na kabel zasilający.
- Zintegrowana poduszka pod głowę.
- Ręczny zawór powietrza do regulacji twardości.
- Zabezpieczenie przed przegrzaniem.
- W zestawie torba transportowa.
- Możliwość napompowania lub opróżnienia w ciągu \pm 3 minut.

1.5 Zawartość paczki

Po otrzymaniu przesyłki sprawdź, czy zawartość paczki zgadza się z dowodem dostawy. Poinformuj swojego dostawcę, jeśli czegoś brakuje. Jeśli produkt jest uszkodzony, niezwłocznie złóż reklamację u przewoźnika i przekaz dostawcy szczegółowy opis uszkodzenia. Zachowaj uszkodzone części i opakowanie w celu uzasadnienia reklamacji.

LifeGoods Podwójne łóżko powietrzne - Niebieski - Model LG1070 - EAN 8720195251484

LifeGoods Podwójne łóżko powietrzne - Biały - Model LG1280 - EAN 8720195257301

1.6 Zawarte akcesoria

- 1x Podręcznik użytkownika
- 1x Zestaw naprawczy
- 1x Torba transportowa

2. BEZPIECZEŃSTWO



Ostrzeżenie!

Upewnij się, że opakowanie trzymane jest poza zasięgiem dzieci! Ryzyko uduszenia!

Przed użyciem należy dokładnie zapoznać się z instrukcją obsługi i informacjami dotyczącymi bezpieczeństwa. Dostawca nie ponosi odpowiedzialności za nieprzestrzeganie informacji dotyczących bezpieczeństwa w zakresie użytkowania i obsługi urządzenia oraz za uszkodzenia mienia lub obrażenia ciała.

Zawsze należy przestrzegać następujących środków ostrożności podczas korzystania z „Podwójne łóżko powietrzne”, zwanego dalej „produktem”.

2.1 Ogólne

- Przed pierwszym użyciem należy usunąć wszystkie materiały opakowaniowe i naklejki.
- Należy być świadomym zagrożeń i konsekwencji związanych z nieprawidłowym użytkowaniem produktu. Niewłaściwe użytkowanie produktu może spowodować obrażenia ciała i uszkodzenie produktu.
- Nie należy demontować, naprawiać ani odnawiać produktu. Może to spowodować uszkodzenie produktu. Dla własnego bezpieczeństwa części te powinny być wymieniane wyłącznie przez autoryzowany personel serwisowy. Aby zapobiec uszkodzeniom i obrażeniom ciała, należy zawsze wysyłać produkt do centrum serwisowego w celu naprawy.
- Produktu należy używać wyłącznie do celów wskazanych w niniejszej instrukcji.

- Nie należy używać akcesoriów nieoferowanych przez dostawcę. Mogą one stanowić zagrożenie dla użytkownika i spowodować uszkodzenie produktu.
- Przed każdym użyciem należy sprawdzić, czy części i akcesoria nie są uszkodzone lub zużyte (pęknięcia/uszkodzenia), co może mieć negatywny wpływ na ich działanie, a jeśli tak, wymienić je na oryginalne lub zalecane przez producenta części i akcesoria.
- Jeśli produkt działa nieprawidłowo, został upuszczony lub uszkodzony, nie należy go używać i należy skontaktować się z naszym działem obsługi klienta.
- Jeśli używasz produktu po raz pierwszy, ważne jest, aby dokładnie przeczytać instrukcję obsługi i instrukcje.
- Produkt należy przechowywać z dala od ostrych i spiczastych przedmiotów, które mogą uszkodzić materiał.
- Produkt należy przechowywać z dala od źródeł ciepła, pomieszczeń o stosunkowo wysokiej temperaturze i źródeł ciepła, takich jak piekarniki.
- Produkt został zaprojektowany i jest przeznaczony do użytku prywatnego. Nie należy używać produktu do celów komercyjnych.
- Produkt nadaje się wyłącznie do użytku w pomieszczeniach. Nie należy używać produktu na zewnątrz. Może to spowodować uszkodzenie produktu.
- Temperatura otoczenia może mieć wpływ na ciśnienie powietrza w produkcie. W niskich temperaturach ciśnienie powietrza wewnątrz produktu może spaść z powodu kurczenia się powietrza. W takim przypadku należy dodać trochę powietrza. W ciepłe dni powietrze rozszerza się. Aby uniknąć nadmiernego ciśnienia, należy spuścić nieco powietrza z produktu. Nie wystawiać produktu na działanie ekstremalnych temperatur.
- Nie używaj pompy powietrza dłużej niż przez 5 minut. Przed każdym użyciem należy odczekać co najmniej 20 minut, aż pompa ostygnie, aby zapobiec przegrzaniu i ryzyku pożaru. Pompka jest zaprojektowana tak, aby całkowicie napompować produkt w ciągu około 2 minut.
- Nie używaj produktu w pobliżu wanny, prysznica, basenu lub w pobliżu wanny (do prania) wypełnionej wodą. Nie dotykać produktu ani przewodu zasilającego mokrymi rękami. Upewnij się, że produkt nie ma kontaktu z wodą. Nie zanurzać produktu w wodzie. Jeśli woda dostanie się do środka lub na produkt, należy go natychmiast wyłączyć i skontaktować się z działem obsługi klienta.
- Nie używaj produktu w pobliżu schodów, drzwi, ostrych krawędzi lub łamliwych przedmiotów. Może to spowodować uszkodzenie produktu lub obrażenia ciała.
- Nie używaj produktu w pobliżu tlenu lub aerozoli. Może to prowadzić do pożaru, wybuchu i obrażeń ciała.
- Nowy winyl naturalnie się rozciąga. Przy pierwszym użyciu produkt może stać się miękki i wymagać dodatkowego powietrza, aby zachować jędrność. Będzie to konieczne przez kilka pierwszych dni. Zalecamy napompowanie produktu 2 godziny wcześniej i uzupełnienie powietrza w razie potrzeby.
- Produkt należy zawsze umieszczać na poziomej, stabilnej i niepalnej powierzchni.
- Nigdy nie napełniaj produktu łatwopalnymi (płynnymi) substancjami lub sprayami. Może to prowadzić do pożaru, wybuchu i obrażeń ciała.

2.4 Elektryczność

2.2 Ludzie

- Produkt należy umieścić poza zasięgiem zwierząt (domowych).
- Aby uniknąć obrażeń ciała i uszkodzenia produktu, nie należy pozwalać nikomu wchodzić na produkt, stawać na nim ani opierać się o niego.
- Nie pozwalać dzieciom na zabawę produktem. Produkt należy używać i przechowywać w miejscu niedostępnym dla dzieci.
- Dzieci w wieku do 15 miesięcy nie powinny korzystać z produktu. Może to spowodować obrażenia ciała.
- Produkt i przewód należy przechowywać w miejscu niedostępnym dla dzieci w wieku poniżej 8 lat.
- Produkt może być napełniany i/lub opróżniany przez osoby niepełnosprawne fizycznie lub umysłowo, pod warunkiem, że są one odpowiednio nadzorowane i poinformowane o bezpiecznym użytkowaniu produktu oraz rozumieją możliwe zagrożenia.
- Produkt może być napełniany i/lub opróżniany przez dzieci w wieku do 8 lat, pod warunkiem, że są one odpowiednio nadzorowane i poinformowane o bezpiecznym korzystaniu z produktu oraz rozumieją możliwe zagrożenia.
- Produkt nie jest odpowiedni dla zwierząt.

2.3 Użyj

- Pompa powietrza nie wyłącza się automatycznie po włączeniu, należy ją wyłączyć ręcznie. Nie należy nadmuchiwać produktu dłużej niż przez 2 minuty, przestrzegając maksymalnego napełnienia powietrzem. Zbyt długie nadmuchiwanie produktu może doprowadzić do eksplozji.
- Maksymalny udźwig produktu wynosi 250 kg, nie należy przekraczać tego limitu. Może to spowodować uszkodzenie produktu lub obrażenia ciała.
- Nie przykrywać włączonej pompy powietrza. Nigdy nie kładź poduszek ani koców na produkcie ani na nim. Może to spowodować pożar, porażenie prądem elektrycznym, obrażenia ciała lub uszkodzenie produktu.

- Jeśli podczas pracy nastąpi awaria zasilania, należy natychmiast wyłączyć pompę powietrza i odłączyć ją od zasilania.
- Jeśli powierzchnia pompy powietrza jest pęknięta, należy ją wyłączyć, aby uniknąć porażenia prądem.
- Należy regularnie sprawdzać przewód zasilający i wtyczkę pod kątem oznak uszkodzenia lub zużycia, a w razie ich stwierdzenia nie używać pompy powietrza i zlecić wymianę lub naprawę przewodu zasilającego i/lub wtyczki autoryzowanemu serwisowi.
- Nie zanurzać pompy powietrza, przewodu zasilającego ani wtyczki w wodzie. Jeśli woda dostanie się do wnętrza lub na pompę powietrza, należy ją natychmiast wyłączyć i skontaktować się z naszym działem obsługi klienta.
- Pompę powietrza należy użytkować i przechowywać w sposób uniemożliwiający uszkodzenie przewodów.
- Aby uniknąć porażenia prądem elektrycznym, nie używaj pompki, jeśli podejrzewasz, że kabel zasilający lub wtyczka są uszkodzone. Uszkodzony kabel zasilający lub wtyczka powinny zostać naprawione lub wymienione przez specjalistę (autoryzowanego dystrybutora).
- Nieużywaną pompkę należy odłączyć od zasilania i wyłączyć przed czyszczeniem.
- Nie wolno odłączać pompy powietrza ciągnąc za przewód zasilający. Może to spowodować pożar lub porażenie prądem elektrycznym.
- Jeśli z pompy powietrza wydobywa się czarny dym, należy natychmiast odłączyć ją od zasilania. Poczekaj, aż dym zniknie i skontaktuj się z naszym działem obsługi klienta.
- Nie wolno przesuwając pompy powietrza ciągnąc za przewód ani skręcać przewodu.
- Przed podłączeniem pompy powietrza należy upewnić się, że napięcie sieciowe podane na tabliczce znamionowej odpowiada napięciu sieci zasilającej.
- Nie pozostawiać przewodów zwisających z krawędzi stołu lub blatu.

- Nie umieszczaj przewodów na gorących powierzchniach lub w pobliżu oleju.
- Nie chowaj kabli pod dywanami lub kocami. Upewnij się, że przewód nigdy nie znajduje się na chodniku.
- Upewnij się, że nie potkniesz się o przewód (przewody) i że przewód (przewody) nie jest zagięty, skręcony lub zakleszczony.

3. INSTRUKCJA UŻYTKOWANIA

3.1 Nadmuchiwanie

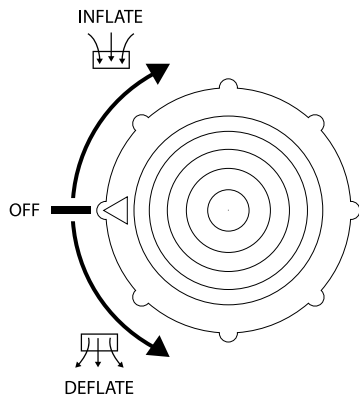

1. Wybierz płaską powierzchnię w pomieszczeniu, która jest wystarczająco duża, aby w pełni napompować produkt.
2. Usuń wszelkie ostre lub spiczaste przedmioty.
3. Umieść produkt na podłodze stroną do nadmuchiwania skierowaną w dół.
4. Otwórz kłapkę w dolnej części produktu, w której przechowywany jest przewód zasilający. Odłącz przewód zasilający.
5. Upewnij się, że zawór powietrza jest szczelnie zamknięty.
6. Włóż wtyczkę do gniazdka.
7. Przekręć pokrętkę pompy powietrza zgodnie z ruchem wskazówek zegara, aż strzałka wskaże "INFLATE". Napompowanie produktu zajmie około 2 minut.
8. Gdy produkt jest wystarczająco napompowany, przekręć pokrętkę w kierunku przeciwnym do ruchu wskazówek zegara, aż strzałka wskaże "OFF".
9. Połóż się na produkcie, aby sprawdzić jego twardość. Jeśli produkt jest zbyt miękki, należy powtórzyć kroki od 7 do 9.
10. Odłącz produkt i schowaj kabel zasilający w schowku.

3.2 Opróżnianie

1. Otwórz kłapkę w dolnej części produktu, w której przechowywany jest przewód zasilający. Odłącz przewód zasilający.
2. Upewnij się, że zawór powietrza jest szczelnie zamknięty.
3. Włóż wtyczkę do gniazdka.
4. Przekręć pokrętkę pompy powietrza w kierunku przeciwnym do ruchu wskazówek zegara, aż strzałka znajdzie się na pozycji "DEFLATE". Spuszczenie powietrza z produktu trwa około 2 minut.
5. Gdy produkt wystarczająco się opróżni, przekręć pokrętkę w kierunku przeciwnym do ruchu wskazówek zegara, aż pojawi się strzałka "OFF".
6. Odłącz produkt i schowaj kabel zasilający w schowku.

3.3 Spust pusty

1. Otwórz zawór powietrza.
2. Powoli zwinąć produkt od poduszki w kierunku końca stopy. Całe powietrze będzie powoli uchodzić z produktu.
3. Gdy produkt będzie wystarczająco pusty, można go złożyć i przechowywać w torbie transportowej.

4. KONSERWACJA I CZYSZCZENIE

Produkt należy czyścić wilgotną, czystą ściereczką a następnie pozostawić do wyschnięcia. Do czyszczenia nigdy nie używaj środków ściernych ani żrących środków czyszczących.

Konserwacja

Ważne jest regularne sprawdzanie produktu pod kątem wycieków. Do naprawy nieszczelności produktu można użyć zestawu naprawczego (naklejki w zestawie).

1. Dobrze oczyść obszar, w którym znajduje się wyciek.
2. Umieść naklejkę na wycieku i mocno dociśnij.
3. Przed ponownym napełnieniem należy odczekać co najmniej 4 godziny.

5. PRZECHOWYWANIE

Produkt należy przechowywać w suchym, czystym miejscu. Nie należy przechowywać produktu w skrajnie wysokich lub niskich temperaturach.

6. UTYLIZACJA I RECYKLING

Myśl o środowisku i przyczyniaj się do czystszej przyszłości! Wszelkie informacje na temat możliwości utylizacji zużytych produktów można uzyskać w gminie.

6.1 Utylizacja



Po zakończeniu eksploatacji nie należy wyrzucać produktu razem ze zwykłymi odpadami domowymi, lecz oddać go do wyznaczonego przez rząd punktu zbiórki w celu recyklingu.



Opakowanie i akcesoria należy utylizować zgodnie z przepisami dotyczącymi ochrony środowiska obowiązującymi w danej gminie. Należy zwracać uwagę na symbole umieszczone na różnych materiałach opakowaniowych i w razie potrzeby utylizować je oddzielnie. Materiały opakowaniowe są oznaczone literami i cyframi: 1-7: plastik, 20-22: papier i karton, 80-98 materiały kompozytowe.

6.2 Urządzenie elektryczne









Symbol obok z przekreślonym koszem na śmieci oznacza, że ten produkt podlega dyrektywie europejskiej (UE) 2012/19/UE. Dyrektywa ta stanowi, że po zakończeniu okresu użytkowania nie wolno wyrzucać tego produktu razem ze zwykłymi odpadami domowymi, lecz należy go oddać do wyznaczonego przez rząd punktu zbiórki w celu recyklingu.

7. SYMBOLE

W niniejszej instrukcji, na opakowaniu i na produkcie (w stosownych przypadkach) zastosowano następujące ostrzeżenia i symbole.

Symbole	Opis
	Należy postępować zgodnie z instrukcjami zawartymi w podręczniku i zachować go na przyszłość.
	Ostrzeżenie z tym symbolem wskazuje na potencjalnie niebezpieczną sytuację, która może skutkować poważnymi uszkodzeniami i/lub śmiertelnymi obrażeniami.

	Uwaga zawiera dodatkowe informacje, które są ważne dla użytkownika produktu.
	Ostrzeżenie z tym symbolem wskazuje na potencjalnie niebezpieczną sytuację, która może skutkować niewielkimi uszkodzeniami i/lub umiarkowanymi obrażeniami.
	Ten produkt spełnia wszystkie wymagania i przepisy zgodnie z dyrektywą 2011/65/UE, lepiej znaną jako dyrektywa RoHS (Restriction of Hazardous Substances). Dyrektywa ta zawiera przepisy ograniczające stosowanie substancji niebezpiecznych w sprzęcie elektrycznym i elektronicznym.
	Nadaje się do użytku w pomieszczeniach.
	Nieodpowiednie dla dzieci w wieku 0-15 miesięcy.
	Maksymalny udźwig 295 kg.
	Wtyczka klasy bezpieczeństwa 2

8. DEKLARACJA ZGODNOŚCI CE

 Ten produkt spełnia wszystkie wymagania i przepisy zgodnie z 2014/35/UE, dyrektywą 2014/30/UE i dyrektywą 2009/125/WE.

Pełna deklaracja zgodności UE jest dostępna u dostawcy.

9. ZASTRZEŻENIE

Zmiany zastrzeżone; specyfikacje mogą ulec zmianie bez podania przyczyny.

SE – Användarmanual

lifegoods

FÖRORD**Om det här dokumentet**

Den här handboken innehåller all information för korrekt, effektiv och säker användning av produkten. Se till att du har läst och förstått instruktionerna i denna manual fullständigt innan du installerar eller använder produkten. Behåll den här handboken för framtida användning.

Originalinstruktioner

Den här handboken är ursprungligen skriven på nederländska. Alla andra språk är översättningar av den ursprungliga nederländska manualen.

Service och garanti

Om du behöver service eller information om din produkt kan du kontakta vår kundtjänst på service@lifegoods.nl.

Vi ger en tvåårig garanti på våra produkter. Kunden måste kunna uppvisa inköpsbevis vid återopande av garantin. Produktfel måste rapporteras till oss inom 2 år från inköpsdatumet. Observera att garantin inte gäller: för skador som orsakats av felaktig användning eller reparation, för delar som utsätts för slitage, för defekter som kunden kände till vid inköpstillfället, för defekter som orsakats av kundens eget fel, för skador som orsakats av tredje part.

INNEHÅLLSFÖRTECKNING

1. Introduktion	39
1.1 Avsedd användning	39
1.2 Produktöversikt	39
1.3 Produktspecifikationer	39
1.4 Andra funktioner	39
1.5 Paketets innehåll	39
1.6 Medföljande tillbehör	39
2. Säkerhet	39
2.1 Allmänt	39
2.2 Personer	40
2.3 Användning	40
2.4 Elektronik	40
3. Bruksanvisningar	41
3.1 Inflation	41
3.2 Tömning	41
3.3 Tömning tom	41
4. Underhåll och rengöring	41
5. Förvaring	41
6. Bortskaffande och återvinning	41
6.1 Avfallshantering	41
6.2 Elektriska apparater	41
7. Symboler	41
8. CE-försäkran om överensstämmelse	42
9. Ansvarsfriskrivning	42

1. INTRODUKTION

Tack för att du valde en LifeGoods-produkt! Vänligen följ alltid instruktionerna för säker användning.

1.1 Avsedd användning

Syftet med en uppblåsbar säng är att tillhandahålla en tillfällig sovlösning i situationer där en konventionell säng inte finns tillgänglig eller är opraktisk. Detta kan till exempel vara fallet på campingresor, övernattningar i gästrum där en fast säng inte finns tillgänglig, eller i nödsituationer där en snabb och bärbar sovp plats behövs. Luftbäddar erbjuder en relativt enkel och bärbar sovlösning eftersom de lätt kan blåsas upp och tömmas på luft, vilket gör dem lämpliga för tillfällig användning på olika platser och under olika förhållanden.

Leverantören är befriad från ansvar för eventuella skador som orsakas av att produkten används för andra ändamål än de avsedda. Alla modifieringar av produkten kan påverka din säkerhet och garanti.

1.2 Produktöversikt

1. Huvudkudde
2. Liggande område
3. Anslutning till luftpump
4. Luftventil

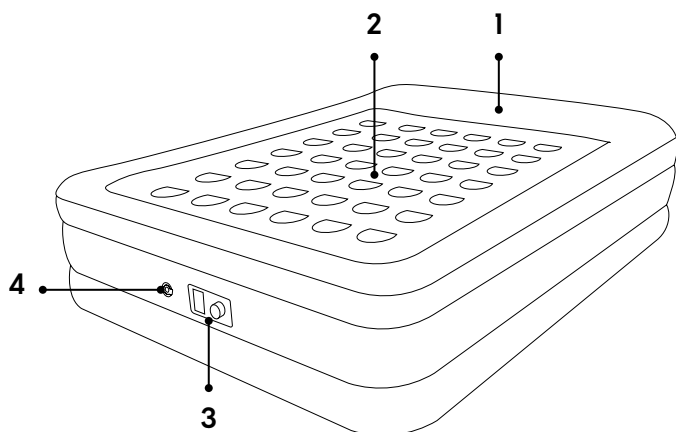

1.3 Produktspecifikationer

Mått	Luftbädd: 203 x 152 x 46 cm Bärväska: 76,7 x 9 cm Kudde: 147 x 35 x 9,3 cm Kuddens tjocklek: 7,62 cm
Vikt	9,5 kg
Färg	LG1070: Blå LG1280: Vit
Material	Luftbädd: PVC och vinyl Bärväska: Nylon
Längd på sladd	1,8 m
Kontakt för säkerhetskategori	2
Spänning	220-240 V (ingång)
Frekvens	50/60 Hz (utgång)
Effekt	150W
Drifttemperatur	-25 tot 75 °C
Automatisk avstängning	Nej
Max. bärformåga	295 kg

*Rekommenderas

1.4 Andra funktioner

- Utrustad med 35 strukturerade luftspiraler för att stödja kropp, nacke och ryggrad.
- Slitstarkt och vattentätt ytskikt (PVC) med perforeringsbeständigt material.
- Inbyggd elektrisk pump och förvaringsutrymme för strömkabeln.
- Integrerad förhöjd huvuddyna.
- Manuell luftventil för justering av hårdhet.
- Skydd mot överhettning.
- Bärväska ingår.
- Kan blåsas upp eller tömmas på ± 3 minuter.

1.5 Paketets innehåll

Kontrollera att paketets innehåll stämmer överens med följesedeln när du tar emot försändelsen. Informera din leverantör om det saknas några delar. Om produkten är skadad ska du genast lämna in ett klagomål till transportören och ge leverantören en detaljerad beskrivning av skadan. Behåll de skadade delarna och förpackningen för att styrka ditt klagomål.

LifeGoods Luftbädd dubbel - Blå - Modell LG1070 - EAN 8720195251484

LifeGoods Luftbädd dubbel - Vit - Modell LG1280 - EAN 8720195257301

1.6 Medföljande tillbehör

- 1x Användarmanual
- 1x reparationssett
- 1x Bärväska

2. SÄKERHET



Varning!

Se till att förpackningen förvaras utom räckhåll för barn! Kvävningrisk!

Läs bruksanvisningen och säkerhetsinformationen noggrant före användning. Leverantören ansvarar inte för skador på egendom eller personskador om säkerhetsinformationen om användning och hantering av produkten inte följs.

Följ alltid följande försiktighetsåtgärder när du använder "Luftbädd dubbel", nedan kallat "produkten".

2.1 Allmänt

- Före första användning, avlägsna allt förpackningsmaterial och eventuella dekal.
- Var medveten om de risker och konsekvenser som är förknippade med felaktig användning av produkten. Felaktig användning av produkten kan leda till personskador och skador på produkten.
- Produkten får inte demonteras, repareras eller återställas. Detta kan orsaka skador på produkten. För din egen säkerhets skull får dessa delar endast bytas ut av auktoriserad servicepersonal. Skicka alltid produkten till ett servicecenter för reparation för att förhindra skador och personskador.
- Använd endast produkten för de ändamål som anges i denna bruksanvisning.
- Använd inte tillbehör som inte erbjuds av leverantören. De kan utgöra en fara för användaren och skada produkten.
- Kontrollera före varje användning att delar och tillbehör inte har

skador eller slitage (sprickor/brott) som kan påverka funktionen negativt och byt i så fall ut dem mot originaldelar eller delar och tillbehör som rekommenderas av tillverkaren.

- Om produkten inte fungerar, har tappats eller skadats, använd inte produkten och kontakta vår kundtjänst.
- Om det är första gången du använder produkten är det viktigt att du läser manualen och instruktionerna noggrant.
- Håll produkten borta från vassa och spetsiga föremål som kan skada materialet.
- Håll produkten borta från värme, rum där temperaturen är relativt hög och värmekällor som t.ex. ugnar.
- Produkten är konstruerad och avsedd för privat bruk. Använd inte produkten för kommersiella ändamål.
- Produkten är endast lämplig för inomhusbruk. Använd inte produkten utomhus. Detta kan leda till skador på produkten.
- Omgivningstemperaturen kan påverka lufttrycket i produkten. Vid kallt väder kan lufttrycket inuti produkten minska eftersom luften drar ihop sig. Om detta händer, tillsätt lite luft. Vid varmt väder expanderar luften. Tappa ur lite luft ur produkten för att undvika för högt tryck. Utsätt inte produkten för extrema temperaturer.

2.2 Personer

- Placera produkten utom räckhåll för (hus)djur.
- För att undvika personskador och skador på produkten, låt inte någon klättra in i eller på, stå på eller mot produkten.
- Låt inte barn leka med produkten. Använd och förvara produkten utom räckhåll för barn.
- Barn upp till 15 månader bör inte använda produkten. Detta kan leda till personskador.
- Förvara produkten och sladden utom räckhåll för barn under 8 år.
- Produkten kan fyllas på och/eller tömmas av personer med fysiska eller mentala funktionshinder, förutsatt att de övervakas ordentligt och informeras om säker användning av produkten och förstår dess möjliga faror.
- Produkten kan fyllas och/eller tömmas av barn upp till 8 år, förutsatt att de övervakas ordentligt och informeras om säker användning av produkten och förstår dess möjliga faror.
- Produkten är inte lämplig för djur.

2.3 Användning

- Luftpumpen stängs inte av automatiskt efter att den har slagits på, utan du måste stänga av den manuellt. Se till att du inte blåser upp produkten i mer än 2 minuter och observera den maximala luftladdningen. Om produkten blåses upp för länge kan det leda till explosionsrisk.
- Produktens maximala lastkapacitet är 250 kg, överskrid inte denna gräns. Om du gör det kan det leda till skador på produkten eller personskador.
- Täck inte över luftpumpen när den är påslagen. Placera aldrig kuddar eller filter på eller mot produkten. Detta kan orsaka brandrisk, elektriska stötar, personskador eller skador på produkten.
- Använd inte luftpumpen i mer än 5 minuter åt gången. Låt pumpen svalna i minst 20 minuter mellan varje användningstillfälle för att förhindra överhettning och brandrisk. Pumpen är konstruerad för att blåsa upp produkten helt på ca 2 minuter.
- Använd inte produkten i närheten av ett badkar, en dusch, en pool eller ett (tvätt)kar fyllt med vatten. Vidrör inte produkten och nätsladden med våta händer. Se till att produkten inte kommer i kontakt med vatten. Sänk inte ner produkten i vatten. Om vatten kommer in i eller på produkten ska du omedelbart stänga av produkten och kontakta vår kundtjänst.
- Använd inte produkten i närheten av trappor, dörrar, vassa kanter

eller ömtåliga föremål. Detta kan leda till skador på produkten eller personskador.

- Använd inte produkten i närheten av syre eller aerosolsprayer. Detta kan leda till brandrisk, explosionsrisk och personskador.
- Ny vinyl sträcker sig naturligt. När produkten används för första gången kan den bli mjuk och kräva extra luft för att förbli fast. Detta kommer att vara nödvändigt under de första dagarna. Vi rekommenderar att du blåser upp produkten 2 timmar i förväg och fyller på vid behov.
- Placera alltid produkten på ett horisontellt, plant, stabilt och icke brandfarligt underlag.
- Fyll aldrig produkten med brandfarliga (flytande) ämnen eller sprayer. Detta kan leda till brandrisk, explosion och personskada.

2.4 Elektronik

- Om strömmen bryts under drift ska luftpumpen omedelbart stängas av och stickkontakten dras ur.
- Om luftpumpens yta är sprucken, stäng av luftpumpen för att undvika elektriska stötar.
- Kontrollera regelbundet om det finns tecken på skador eller slitage på både nätsladd och stickpropp, och om så är fallet, använd inte luftpumpen utan låt auktoriserad servicepersonal byta ut eller reparera nätsladden och/eller stickproppen.
- Sänk inte ner luftpumpen, nätsladden eller stickkontakten i vatten. Om vatten kommer in i eller på luftpumpen, stäng omedelbart av luftpumpen och kontakta vår kundtjänst.
- Använd och förvara luftpumpen på ett sådant sätt att kablarna inte kan skadas.
- För att undvika elektriska stötar, använd inte luftpumpen om du misstänker att strömkabeln eller kontakten är skadad. En skadad nätkabel eller stickpropp ska repareras eller bytas ut av en fackman (en auktoriserad återförsäljare).
- Koppla ur och stäng av luftpumpen när den inte används och innan du rengör den.
- Koppla inte ur luftpumpen genom att dra i nätsladden. Detta kan orsaka brand eller elektriska stötar.
- Om svart rök kommer ut ur luftpumpen ska du omedelbart koppla ur den. Vänta tills röken har försvunnit och kontakta sedan vår kundtjänst.
- Flytta inte luftpumpen genom att dra i sladden eller vrida sladden.
- Innan du ansluter luftpumpen ska du kontrollera att den nätspänning som anges på märkskylten stämmer överens med din nätspänning.
- Låt inte kabeln hänga över kanten på ett bord eller en bänkskiva.
- Placera inte kabeln på heta ytor eller i närheten av olja.
- Stoppa inte in kabeln under mattor eller filter. Se till att kabeln aldrig ligger på en gångväg.
- Se till att du inte snubblar över kabeln och att kabeln inte är böjd, vriden eller har fastnat.

3. BRUKSANVISNINGAR

3.1 Inflation

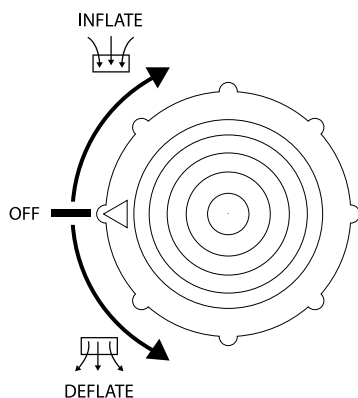

1. Välj en plan yta inomhus som är tillräckligt stor för att blåsa upp produkten helt.
2. Ta bort alla vassa eller spetsiga föremål.
3. Placera produkten med framsidan nedåt på golvet.
4. Öppna fliken på produktens fotände där strömkabeln förvaras. Ta bort strömkabeln.
5. Se till att luftventilen är ordentligt stängd.
6. Sätt i stickkontakten i uttaget.
7. Vrid luftpumpsknappen medurs tills pilen pekar på "INFLATE". Det tar ca 2 minuter innan produkten är uppblåst.
8. När produkten är tillräckligt uppblåst vrider du vredet moturs tills pilen pekar på "OFF".
9. Ligg på produkten för att testa hårdheten. Om produkten är för mjuk, upprepa steg 7 till 9.
10. Koppla ur produkten och förvara nätkabeln i förvaringsfacket.

3.2 Tömning

1. Öppna luckan vid produktens fotände där nätkabeln förvaras. Ta bort nätkabeln.
2. Se till att luftventilen är ordentligt stängd.
3. Sätt i stickkontakten i uttaget.
4. Vrid ratten på luftpumpen moturs tills pilen står på "DEFLATE". Det tar ca 2 minuter för produkten att tömmas på luft.
5. När produkten är tillräckligt tömd på luft vrider du vredet moturs tills pilen står på "OFF".
6. Koppla ur produkten och förvara nätkabeln i förvaringsfacket.

3.3 Tömning tom

1. Öppna luftventilen.
2. Rulla långsamt upp produkten från kudden mot fotändan. All luft kommer långsamt att rinna ut ur produkten.
3. När produkten är tillräckligt tom kan du vika ihop produkten och förvara den i bärväskan.

4. UNDERHÅLL OCH RENGÖRING

Rengör med en fuktig, ren trasa och torka ordentligt. Använd inte slipmedel eller aggressiva rengöringsmedel.

Underhåll

Det är viktigt att regelbundet kontrollera produkten med avseende på läckage. Du kan använda reparationssatsen (medföljande klistermärken) för att reparera läckor i produkten.

1. Rengör området där läckan finns väl.
2. Placera klistermärket på läckan och tryck fast ordentligt.
3. Vänta minst 4 timmar innan du blåser upp igen.

5. FÖRVARING

Förvara produkten på en torr och ren plats. Förvara inte produkten i extremt höga eller låga temperaturer.

6. BORTSKAFFANDE OCH ÅTERVINNING

Tänk på miljön och bidra till en renare livsmiljö! Du kan kontakta din kommun för all information om alternativ för avfallshantering av kasserade produkter.

6.1 Avfallshantering



När produkten är uttjänt får den inte slängas i det vanliga hushållsavfallet, utan skall lämnas till en av myndigheterna utsedd återvinningsstation för återvinning.



Kassera förpackningar och tillbehör i enlighet med de miljöbestämmelser som gäller i din kommun. Var uppmärksam på symbolerna på de olika förpackningsmaterialen och - om nödvändigt - kassera dem separat. Förpackningsmaterialen är märkta med bokstäver och siffror: 1-7: plast, 20-22: papper och kartong, 80-98 kompositmaterial.

6.2 Elektriska apparater





Symbolen med den överkryssade soptunnan visar att denna produkt omfattas av det europeiska direktivet (EU) 2012/19/EU. Detta direktiv anger att du vid slutet av produktens livslängd inte får slänga den i det vanliga hushållsavfallet, utan måste lämna den till en av myndigheterna utsedd insamlingsplats för återvinning.

7. SYMBOLER

Följande varningar och symboler används i denna bruksanvisning, på förpackningen och på produkten (i förekommande fall).

Symbol	Beskrivning
	Följ anvisningarna i bruksanvisningen och spara den för framtida bruk.
	En varning med denna symbol anger en potentiellt farlig situation som kan leda till allvarliga skador och/eller dödsfall.
	En anmärkning innehåller ytterligare information som är viktig för användningen av produkten.
	En varning med denna symbol indikerar en potentiellt farlig situation som kan leda till mindre skador och/eller måttliga personskador.
	Denna produkt uppfyller alla krav och bestämmelser i enlighet med direktiv 2011/65/EU, mer känt som RoHS-direktivet (Restriction of Hazardous Substances). Direktivet innehåller bestämmelser som begränsar användningen av farliga ämnen i elektrisk och elektronisk utrustning.
	Lämplig för inomhusbruk.

	Ej lämplig för spädbarn i åldern 0-15 månader.
	Max. 295 kg bärande vikt.
	Säkerhetsklass 2 stickpropp

8. CE-FÖRSÄKRAN OM ÖVERENSSTÄMMELSE

 Denna produkt uppfyller alla krav och bestämmelser i enlighet med 2014/35/EU, direktiv 2014/30/EU och direktiv 2009/125/EG.

Den fullständiga EU-försäkran om överensstämmelse kan erhållas från leverantören.

9. ANSVARSFRISKRIVNING

Reservation för ändringar; specifikationer kan ändras utan att skäl anges för detta.



NL/BE - Handleiding - Oorspronkelijke handleiding
EN - User manual - Translation of the original manual
FR/BE - Manuel d'utilisation - Traduction du manuel original
DE - Benutzerhandbuch - Übersetzung des Originalhandbuchs
ES - Manual de instrucciones - Traducción del manual original
IT - Manuale utente - Traduzione del manuale originale
PL - Podręcznik użytkownika - Tłumaczenie oryginalnego podręcznika
SE - Användarmanual - Översättning av den ursprungliga handboken

Geproduceerd in China
Made in China
Fabriqué en Chine
Hergestellt in China
Fabricado en China
Prodotto in Cina
Wyprodukowano w Chinach
Tillverkad i Kina

CHN



©LifeGoods B.V.

Wisselweg 33, 1314 CB Almere (NL)

www.lifegoods.nl - service@lifegoods.nl

03/2024 - v4.0